

Arquivo de contra-razões de recurso encaminhado para o lote 1 do pregão eletrônico referente ao processo de compras 1091012 000368/2022

Portal de Compras MG <portaldecompras@planejamento.mg.gov.br>

Ter, 27/06/2023 17:01

Para:Lilian de Campos Mendes <lcampos@mpmg.mp.br>

 Logo Portal de Compras MG

Prezado Sr. (Sra.) LILIAN DE CAMPOS MENDES,

O fornecedor 01.645.392/0001-09 - ROCKET-TEC SISTEMAS ELETRONICOS LTDA encaminhou arquivo de contra-razões de recurso para o lote número 1 (AQUISIÇÃO E INSTALAÇÃO DE SISTEMA DE CONTROLE DE ACESSO VEICULAR E DE PESSOAS PARA USO EM SEDES DIVERSAS DO MPMG, COM MANUTENÇÃO PREVENTIVA E CORRETIVA DO SISTEMA E COBERTURA TOTAL DE PEÇAS (36 MESES)) do pregão eletrônico referente ao processo de compras número 1091012 000368/2022 com o objeto Aquisição e instalação de sistema de controle de acesso veicular e de pessoas para uso em sedes diversas do MPMG, contemplando a manutenção preventiva e corretiva do sistema. 36 meses em 27/06/2023 às 17:00.

Para visualizar informações sobre esse pregão acesse:

<https://www1.compras.mg.gov.br/processocompra/pregao/eletronico/gestaosessao/abaDadosPregaoEletronico.html?idPregao=151565>.

Atenciosamente,

Portal de Compras MG

ILMO. SR. PREGOEIRO DO MINISTÉRIO PÚBLICO DO ESTADO DE MINAS GERAIS

Referência: Processo Licitatório SIAD nº 368/2022 - SEI nº: 19.16.3900.0106895/2022-49 – Objeto: Aquisição e instalação de sistema de controle de acesso veicular e de pessoas para uso em sedes diversas do Ministério Público do Estado de Minas Gerais, contemplando a manutenção preventiva e corretiva do sistema (itens de software e hardware), com cobertura total de peças, pelo período de 36 (trinta e seis) meses.

Assunto: Contrarrazões ao Recurso Administrativo apresentado pela Licitante PROTECH TECNOLOGIA EM PROTEÇÃO E AUTOMAÇÃO LTDA.

ROCKET-TEC SISTEMAS ELETRÔNICOS LTDA, pessoa jurídica de direito privado, inscrita no CNPJ sob o nº 01.645.392/0001-09, sediada na Rua Aristóteles Caldeira, nº 679, bairro Alto Barroca, na cidade de Belo Horizonte/MG, CEP nº 30.431-054, endereço eletrônico fabiano@rocket-tec.com.br, neste ato representada por seu sócio administrador **Fabiano Badin Telles**, inscrito no CPF sob o nº 513.021.606-72, com fundamento nos artigos 5º incisos XXXIV e LV da Constituição Federal, combinado com o artigo 4º, XVIII da Lei Federal nº 10.520/2002 e XVI da Lei Estadual 14.167/2002, e demais legislações aplicáveis, bem como com o disposto no item 11.2 do Edital de Licitação, vem, perante V.Sa., apresentar:

CONTRARRAZÕES

Ao Recurso Administrativo interposto pela empresa **PROTECH TECNOLOGIA EM PROTEÇÃO E AUTOMAÇÃO LTDA**, conforme razões que seguem em anexo.

Requer que seja mantida a decisão guerreada, qual seja, aquela que declarou como vencedora do certame a empresa **ROCKET-TEC SISTEMAS ELETRÔNICOS LTDA**, por ter apresentado a proposta mais vantajosa para a Administração, bem como por ter cumprido em sua totalidade as exigências editalícias.

Requer e espera acolhimento.

Belo Horizonte-MG, 27 de junho de 2.023.

ROCKET-TEC SISTEMAS ELETRÔNICOS LTDA
CNPJ: 01.645.392/0001-09

ÓRGÃO LICITANTE: Ministério Público do Estado de Minas Gerais, por intermédio da Procuradoria Geral de Justiça

PREGÃO ELETRÔNICO PROCESSO SIAD Nº: 368/2022

PROCESSO SEI Nº: 19.16.3900.0106895/2022-49

RECORRENTE: PROTECH TECNOLOGIA EM PROTEÇÃO E AUTOMAÇÃO LTDA.

RECORRIDA: ROCKET-TEC SISTEMAS ELETRÔNICOS LTDA.

I – DOS FATOS E SINTESE DO PROCESSADO NO CERTAME

O Ministério Público do Estado de Minas Gerais, por intermédio da Procuradoria-Geral de Justiça, tornou pública a licitação de nº 368/2022, por meio do site www.compras.mg.gov.br, na modalidade pregão eletrônico, com o objetivo de contratar empresa para a ***“aquisição e instalação de sistema de controle de acesso veicular e de pessoas para uso em sedes diversas do Ministério Público do Estado de Minas Gerais, contemplando a manutenção preventiva e corretiva do sistema (itens de software e hardware), com cobertura total de peças, pelo período de 36 (trinta e seis) meses”***. Após certificar-se que atenderia a todas as condições editalícias, a Recorrida decidiu participar do certame.

O pregão eletrônico teve início no dia 07/06/2023, sendo “finalizado” em 19/06/2023, quando a Recorrida **ROCKET-TEC SISTEMAS ELETRÔNICOS LTDA.**, identificada no processo pelo código “F000171”, teve aceita a proposta apresentada, em razão de ter satisfeito todas as exigências editalícias, o que culminou na decisão administrativa que a declarou vencedora do certame.

No entanto, insatisfeita com o desfecho do pregão, a Recorrente, identificada no processo pelo código “F000197”, apresentou recurso administrativo contra a decisão referenciada, valendo-se das seguintes teses:

- 1. Descumprimento de prazo para apresentação de proposta;**
- 2. Fornecimento de produtos descontinuados;**
- 3. Fornecimento de produto com características incompatíveis às exigências do edital;**
- 4. Dedução de ICMS em itens de serviço;**

5. Desconformidade da Planilha de Custos e do Descumprimento às exigências do edital.

Todavia, não haverá de prosperar a pretensão perquirida, haja vista que os argumentos suscitados em sede recursal não subsistem, tratando apenas de meras especulações com clara intenção de tumultuar o processo licitatório em pauta.

É o que será explanado a seguir.

II – DA PRELIMINAR – DECADÊNCIA DO DIREITO DE RECORRER ANTE AUSÊNCIA DE MOTIVAÇÃO

Ora, é notória a insatisfação da Recorrente diante do resultado do certame, no entanto, a forma como ela lançou mão do seu direito recursal não atendeu às exigências mínimas do artigo 4º, XVIII da Lei 10.520/2002 e artigo 9º, XVI da Lei Estadual 14.167/2002. Isto porque, sequer fora indicada a motivação de sua insurgência quando apresentou a intenção recursal.

Inclusive, vale destacar que o descumprimento dos requisitos autorizativos para interposição do recurso, fora percebido pelo I. Pregoeiro, que assim se manifestou conforme se extrai do chat do pregão (**doc.01**):

O Edital (item "11.1") é expresso em exigir a MOTIVAÇÃO da intenção recursal, sob pena de decadência, bem como em sujeitá-la à ACEITAÇÃO ou RECUSA do Pregoeiro (item "11.2"). A mesma condição acha-se prevista no art. 9º, XVI e XVIII, da Lei Estadual nº 14.167/02, bem como no art. 44, § 3º, do Decreto Estadual 48.012/20 e no art. 44, §3º, do Decreto Federal nº 10.024/19. Saliento que o "Decreto nº 5.450/05", mencionado na motivação dada à intenção de recurso, foi revogado pelo "Decreto nº 10.024/19", cujo art. 44, § 3º, dispõe expressamente que: "A ausência de manifestação imediata e motivada do licitante quanto à intenção de recorrer, nos termos do disposto no caput, importará na decadência desse direito, e o pregoeiro estará autorizado a adjudicar o objeto ao licitante declarado vencedor.". No caso em tela, o interessado limitou-se a afirmar, abstratamente, que registra a intenção de recurso "por não concordar com a Classificação e Habilitação da empresa Rocket-Tec Sistemas Eletrônicos Ltda". Não houve indicação, sequer em termos genéricos, do aspecto sobre o qual incidiria a possível divergência. Aludidas previsões normativas visam a se evitarem atrasos processuais injustificáveis decorrentes de inconformismos vazios ou de recursos meramente protelatórios. O requisito não pretende que o interessado antecipe ou destrince o mérito do contraponto a ser arguido, mas que indique, minimamente, o objeto da insurgência.

Com efeito, após declarada a intenção de recorrer da decisão, cabe ao pregoeiro tão somente avaliar a existência dos pressupostos recursais, o que se restringe à aferição de sucumbência, tempestividade, legitimidade, interesse e **motivação**.

A análise a ser feita pelo pregoeiro deve visar afastar os recursos manifestamente protelatórios, que não detêm qualquer fundamentação para a sua interposição, o que é o caso.

A respeito do assunto, o Tribunal de Contas da União publicou relevante Acórdão, no qual restou nítida a restrição do exercício dessa atividade pelo pregoeiro, ou seja, **este deve se atentar sempre para o pressuposto da motivação a fim de realizar o juízo de admissibilidade do recurso**.

Vejamos os trechos do relatório e do voto do Ministro Relator, bem como da parte dispositiva do Acórdão nº 339/2010 (grifos nossos):

Relatório (...) 10.4. Isto posto, tem-se, portanto, que o juízo de admissibilidade da intenção de recorrer, na modalidade pregão – tanto eletrônico como presencial -, **levado a efeito pelo Pregoeiro, deve se limitar à análise acerca da presença dos pressupostos recursais (sucumbência, tempestividade, legitimidade, interesse e motivação), sendo vedado a este agente analisar, de antemão, o próprio mérito recursal, em que pese lhe ser lícito examinar se os motivos apresentados na intenção de recorrer possuem, em tese, um mínimo de plausibilidade para seu seguimento** (Acórdão nº 339/2010 – Plenário).

E também do Acórdão nº5804/2009:

“É pertinente a rejeição da intenção de recurso pelo pregoeiro, ante argumentos genéricos, que não servem de fundamento para intenção de recurso, em razão da imprecisão e da inconsistência de seu conteúdo”. (Acórdão 5804/2009-Primeira Câmara| Relator: Valmir Campelo)

Soma-se a isso, o entendimento do Tribunal de Contas do Estado de Minas Gerais, o qual se posicionou da seguinte maneira (grifos nossos):

DENÚNCIA. MUNICÍPIO. PREGÃO PRESENCIAL. SERVIÇO DE TRANSPORTE ESCOLAR. SESSÃO DO PREGÃO. MOTIVAÇÃO E REGISTRO DOS ATOS. RECURSO. CRITÉRIO DE DESEMPATE. MICROEMPRESAS E EMPRESAS DE PEQUENO PORTE. EMPATE FICTO. IMPROCEDÊNCIA. 1. Em atendimento ao princípio da motivação, deve haver o registro, na ata da sessão do pregão, dos atos ocorridos na fase externa do certame relacionados ao julgamento das propostas. 2. Após a divulgação do resultado da habilitação pelo pregoeiro, os licitantes devem manifestar, **imediate e motivadamente, a intenção de recorrer**, quando lhes será concedido o prazo de 3 (três) dias para apresentação das razões do recurso, nos termos do art. 4º, inciso XVIII, da Lei nº 10.520 / 2002. DEN nº 912235 - Primeira Câmara 2ª Sessão Ordinária – 29/01/2019 TCE/ME

Dessa forma, o pressuposto da motivação que requer que exista motivo concreto e justo, trata-se de requisito que visa reprimir o exercício abusivo do direito de recurso, exatamente no ponto de sua viabilidade jurídica.

No caso sob exame, constata-se que **existe flagrante falta de fundamento**, independente de qualquer espécie de análise de mérito, já que se trata de insurgência que nada registrou de motivo fático para a insatisfação impulsionadora do exercício do direito de recurso, tratando as razões apresentadas pela Recorrente de **mera abstração**, alegando intenção de

recurso **"por não concordar com a Classificação e Habilitação da empresa Rocket-Tec Sistemas Eletrônicos Ltda"**, sem sequer ter apontado algum fato específico de ilegalidade ou alguma decisão do pregoeiro a ser desabonada.

Ora, não é possível falar em mínimo de plausibilidade dos motivos apresentados, em virtude de estes **não terem sido expostos pela Recorrente** ao registrar sua intenção de recurso, uma vez que se limitou apenas a registrar uma opinião: **"não concordar com a classificação"**.

Nesse sentido, é simplesmente impossível que o pregoeiro tenha analisado a plausibilidade da motivação do aludido recurso quando tal requisito não fora apresentado. **À vista disso, ao realizar o juízo de admissibilidade recursal, o registro de intenção de recurso não deveria ter sido sequer aceito.**

A necessidade de motivar a interposição de recurso, ainda que minimamente, decorre de determinação legal prevista na Lei 10.520/2002, art. 4º, incisos XVIII e XX, senão vejamos:

Art. 4º A fase externa do pregão será iniciada com a convocação dos interessados e observará as seguintes regras:

XVIII - declarado o vencedor, qualquer licitante poderá manifestar imediata e motivadamente a intenção de recorrer, quando lhe será concedido o prazo de 3 (três) dias para apresentação das razões do recurso, ficando os demais licitantes desde logo intimados para apresentar contra-razões em igual número de dias, que começarão a correr do término do prazo do recorrente, sendo-lhes assegurada vista imediata dos autos;

XX - a falta de manifestação imediata e motivada do licitante importará a decadência do direito de recurso e a adjudicação do objeto da licitação pelo pregoeiro ao vencedor;

Veja-se que são requisitos cumulativos: manifestação imediata **E** motivada! **Não há exceção, a legislação é categórica ao afirmar que diante da falta de motivação do licitante ocorre o evento da decadência do direito de recurso.**

Frise-se que a interposição do recurso deve ser **MOTIVADA**, não apenas para que a Administração possa analisar a viabilidade do recurso, mas também para que o licitante recorrido possa preparar amplamente sua defesa.

Neste sentido são os ensinamentos do administrativista Marçal Justen Filho:

Lembre-se que **A INTERPOSIÇÃO DO RECURSO TEM DE SER MOTIVADA, O QUE EXCLUI IMPUGNAÇÕES GENÉRICAS.** Ressalva-se, quanto a isso, o problema da nulidade absoluta, o que se voltará adiante. O recorrente disporá de três dias para formalizar a complementação das razões

recursais. Nesse sentido de complementariedade, aduz vera monteiro que **“deve haver uma vinculação entre aquilo que o licitante indicou como sendo seu descontentamento com o pregão ao final da sessão e suas razões recursais. Somente os recursos que observarem esta regra é que podem ser conhecidos pela administração”**.¹

Ante o exposto, **insurge-se contra a decisão do pregoeiro de receber o registro de intenção de recurso, requerendo sua anulação, para o fim de não se conhecer do recurso interposto pela Recorrente, uma vez que ausente a motivação da intenção recursal houve a decadência do direito ao recurso, nos termos da Lei 10.520/2002, art. 4º, incisos XVIII e XX e do item 11.1 do Edital nº 368/22**

É o que de pronto se requer!

III – DA IMPUGNAÇÃO AO RECURSO DA RECORRENTE

Sem renunciar à preliminar arguida, visto que ela se mostra intransponível, por amor ao argumento, passa-se a contestar os pedidos da Recorrente, sendo que suas alegações serão cabalmente refutadas, bem como IMPROVIDO o recurso apresentado. Vejamos:

III.a – DA AUSÊNCIA DE DESCUMPRIMENTO DE PRAZO PARA APRESENTAÇÃO DA PROPOSTA ADEQUADA

Afirma a Recorrente que houve descumprimento de prazo por parte da Recorrida no envio da proposta adequada, finalizada a fase de lances. Sustenta que foi concedido o período de 04 (quatro) horas para que a documentação fosse anexada pela Proponente F000171, e que a despeito disso, a juntada só ocorreu após o transcurso do prazo mencionado.

Cumpra esclarecer que a narrativa da Recorrente causa estranheza se comparada com os atos praticados durante a sessão do Pregão nº368/22, haja vista que não houve descumprimento de prazo pela Recorrida, senão vejamos **(doc.01)**:

1. Em primeiro lugar, o Pregoeiro, dentro de suas prerrogativas, solicitou a Recorrida, as 10h50min do dia 07/06/23 a seguinte providência:

Pregoeiro
para todos os lotes -
07/06/2023 10:50:52

Licitante F000171, gentileza enviar para o link a ser disponibilizado, a proposta readequada aos lances, seguindo o modelo constante do anexo II do edital, acompanhada de todos os documentos que devem acompanhar a proposta.

¹ JUSTEN FILHO, Marçal. Comentários à Lei de Licitações e Contratos Administrativos. 14ª ed. São Paulo: Dialética, 2010.

2. Em seguida, a Recorrida manifestou-se no seguinte sentido:

F000171
para Lote 1 -
07/06/2023 11:00:39

Prezado Sr. Pregoeiro estamos preparando proposta por favor aguarde.

3. Foi então que o Pregoeiro informou as 11h07min acerca da concessão do prazo para envio dos documentos:

Pregoeiro
para todos os lotes -
07/06/2023 11:07:49

Retomaremos a sessão às 14:30hs, mas o chat permanecerá funcionando.

Portal de compras
para todos os lotes -
07/06/2023 11:10:56

O pregão 1091012 000368/2022 foi suspenso. O motivo informado foi: " Para aguardar o recebimentos da proposta e demais documentos exigidos. Retomaremos para atualizar informações sobre o andamento da licitação. ". O pregão deve ser reativado dia 07/06/2023 às 14:30 h.

4. Assim, a Recorrida, identificada como "Fornecedor F000171", iniciou o envio de sua proposta dentro do prazo estipulado, vejamos:

Portal de compras
para Lote 1 -
07/06/2023 12:44:28

O fornecedor F000171 enviou o novo arquivo de proposta.

Portal de compras
para Lote 1 -
07/06/2023 12:45:57

O fornecedor F000171 enviou o novo arquivo de proposta.

F000171
para Lote 1 -
07/06/2023 12:47:07

Documentos enviados conforme solicitado

Portal de compras
para Lote 1 -
07/06/2023 12:55:28

O fornecedor F000171 enviou o novo arquivo de proposta.

Portal de compras
para Lote 1 -
07/06/2023 12:58:46

O fornecedor F000171 enviou o novo arquivo de proposta.

5. O pregão foi retomado e o Pregoeiro, percebendo que a Recorrida fez o envio de sua documentação em quatro oportunidades, advertiu quanto ao seguinte:

Pregoeiro
para todos os lotes -
07/06/2023 14:59:55

Fornecedor F000171, percebemos que anexou os documentos em 4 oportunidades.

Pregoeiro
para todos os lotes -
07/06/2023 15:02:55

Esqueci de avisar que o sistema sobrepõe os documentos, ou seja, o 2º documento incluído pode apagar o 1º; o 3º documento pode apagar o 2º. Dessa forma, pode ficar arquivado apenas o último documento incluído.

6. Por esta razão, o Pregoeiro solicitou que a Recorrida reenviasse todos os documentos zipados para que fossem admitidos pelo sistema em sua integralidade:

Pregoeiro
para todos os lotes -
07/06/2023 15:03:47

Fornecedor F000171, diante disso solicito que zipe todos os documentos e reenvie.

7. Discordando da atuação legítima do Pregoeiro, a Recorrente argumentou que o prazo para envio da documentação havia expirado, no entanto, o Pregoeiro assim se posicionou:

F000188
para Lote 1 -
07/06/2023 15:06:11

O prazo de 4 horas acabou de encerrar!

Pregoeiro
para todos os lotes -
07/06/2023 15:55:22

para todos os lotes -
07/06/2023 15:10:06

Fornecedor F000188, diante da informação que acabei de postar sobre o sistema sobrepôr os documentos, informação essa que não havia prestado antes, vou acatar o documento, pois falta de informação de minha responsabilidade.

8. Ainda inconformada, a Recorrente continuou argumentando pela inobservância do prazo, o que também fora rechaçado pela I. Pregoeira que assumiu o pregão, vejamos:

Pregoeiro
para todos os lotes -
13/06/2023 13:45:33

Srs. Licitantes, boa tarde! Sou a Pregoeira Lilian de Campos Mendes. Assumirei a gestão deste Pregão daqui em diante. Haja vista que atuo sob regime de trabalho híbrido, forneço-lhes tanto os telefones da DGCL [(31) 3330-8128 e 3330-8129] quanto o meu celular pessoal [(31) 99698.2709 (Lilian)] para eventuais dúvidas relacionadas ao presente Pregão. Advirto que este último canal de comunicação deve ser utilizado estritamente quando necessário e para o tratamento de temas adstritos ao Pregão.

Pregoeiro
para todos os lotes -
13/06/2023 15:31:16

Observei que houve questionamento, por parte do licitante F000188, quanto ao envio de documentos pelo arrematante posteriormente ao transcurso do prazo de 4 horas previstas no Edital.

Pregoeiro
para todos os lotes -
13/06/2023 15:31:27

Não obstante, constatei que:

Pregoeiro
para todos os lotes -
13/06/2023 15:31:45

O link para o envio de proposta e documentos correlatos foi disponibilizado ao arrematante em 07/06/2023, às 11:05:54 horas.

Pregoeiro
para todos os lotes -
13/06/2023 15:31:54

Entre 12:44:28 e 12:58:46 horas, o arrematante F000171 anexou 4 conjuntos de arquivos ao Sistema.

Pregoeiro
para todos os lotes -
13/06/2023 15:32:36

Quando o Pregoeiro titular se de conta da ocorrência de lapso correspondente à ausência de instrução ao arrematante quanto à possibilidade de sobreposição documental pelo Sistema, o término do prazo formal de 4 horas já se encontrava iminente (conforme histórico do Chat, as respectivas mensagens do Pregoeiro foram enviadas nos seguintes horários: 14:59:55; 15:02:55; 15:03:47; e 15:05:11 horas). Registre-se que não seria exigível do arrematante o conhecimento de tal padrão de funcionamento do Portal, uma vez que não lhe foi disponibilizada a respectiva orientação prévia, tampouco a ciência de que os novos arquivos poderiam ser remetidos por via do mesmo link já aberto (não por outra razão, embora não fosse necessário, o arrematante solicitou ao Pregoeiro, às 15:04:50: "por favor abra o link").

Pregoeiro

para todos os lotes -

13/06/2023 15:33:08

Às 15:07:24, o arrematante enviou o arquivo zipado de documentos, conforme solicitação do Pregoeiro.

Pregoeiro

para todos os lotes -

13/06/2023 15:33:26

Registre-se que o próprio Pregoeiro avocou, no Chat, a responsabilidade pela ausência de alerta quanto à sobreposição documental na hipótese de anexações sucessivas. Naturalmente, nenhum licitante poderia vir a ser penalizado por desconhecimento não atribuível a qualquer negligência própria.

Pregoeiro

para todos os lotes -

13/06/2023 15:34:20

De todo modo, ainda que o envio final de documentos houvesse ocorrido após a fluência das 4 horas em razão de extrapolação atribuível ao arrematante, os princípios licitatórios da "Razoabilidade" e do "Formalismo Moderado", dentre outros, tornariam forçosa a admissão dos arquivos anexados, uma vez que a desclassificação de uma proposta pela extrapolação do prazo em mero "um minuto e meio" se afiguraria absolutamente desarrazoada e apegada a um formalismo exacerbado, condenável frente à principiologia licitatória incidente (Razoabilidade, Proporcionalidade, Formalismo Moderado, Competitividade, Primazia do Interesse Público, Seleção da Proposta Mais Vantajosa, Finalidade, Busca pela Economicidade das Contratações Públicas, etc. - art. 3º, Lei 8666/93; art. 5º, Lei Estadual 14.167/02; art. 2º, Decreto Estadual nº 48.012/20; art. 2º, caput, da Lei 9.784/99; Acórdãos ilustrativos atinentes ao Formalismo Moderado, diretriz principiológica que tem servido de substrato a reiterados precedentes jurisprudenciais dos respectivos Tribunais de Contas: "TCU 023.140/2017-8, Min. Rel. Aroldo Cedraz, 06.12.2017"; TCU, Acórdão nº 1.211/2021 Plenário, TC 018.651/2020-8, Min. Rel. Walton Alencar Rodrigues, 29.05.2021; "TCE/MG, Processo nº 1095364, Acórdão, 25.05.2022").

Pregoeiro

para todos os lotes -

13/06/2023 15:35:05

Quanto à afirmação oriunda do licitante F000188, de que "o Fornecedor F000171 deveria ter enviado o arquivo com a nova proposta uma única vez, quando ela estivesse pronta, dentro das 4 horas disponíveis", registro que não procede. Tal restrição não consta na legislação aplicável ou em qualquer das previsões contidas no Edital correspondente. Durante o prazo disponibilizado, é dado ao arrematante acrescer ou substituir arquivos anexados.

Pela simples análise dos diálogos colacionados acima é possível concluir que não houve qualquer descumprimento de prazo que possa ser atribuído a Recorrida.

Ao contrário do que se alega na peça recursal, **a Recorrida finalizou o envio de sua proposta as 12h58min**, conforme já demonstrado, e só voltou a anexar documentos no portal em razão da solicitação do Pregoeiro, que, **reconhecendo a ausência de informação quanto às particularidades do sistema, aceitou o novo envio em obediência aos princípios da transparência e impessoalidade.**

Vale ressaltar que a própria Pregoeira Liliam de Campos afastou com robustez a tese levantada pela Recorrente nesta sede, valendo-se de entendimentos legislativos e jurisprudenciais na sessão do Pregão, o que mais uma vez comprova inequivocamente que não houve descumprimento do disposto no item 9.2.2 do Instrumento Convocatório.

III. b – DA PROPOSTA “READEQUADA” - COMPATIBILIDADE COM O EDITAL, LEGISLAÇÃO E JURISPRUDÊNCIA CORRELATA

Lado outro, alega a Recorrente que foram conferidas inúmeras oportunidades para que a Recorrida “corrigisse sua proposta”, e que por esta razão a mesma está maculada por vícios insanáveis, o que obriga sua desclassificação.

Nesse sentido, a Recorrente, com o intuito de deslegitimar a proposta da Recorrida, destaca em seu recurso algumas solicitações feitas pelo Pregoeiro durante a sessão do pregão, senão vejamos (**doc.01**):

Pregoeiro: Sr. Licitante F000171: Com esteio na possibilidade de saneamento e complementação da proposta e demais documentos, assegurada por força legal, editalícia e jurisprudencial, desde que observadas as restrições normativas incidentes, solicito a readequação da proposta quanto aos aspectos adiante apontados e o encaminhamento do arquivo reajustado por meio do link a ser disponibilizado em seguida neste Chat.

(...)

ATENÇÃO: alguns dos ajustes necessários decorrem da inobservância ao Modelo de Proposta disponibilizado como Anexo II do Edital. Reitero solicitação de utilização precisa do Modelo como referência para a devida adequação, a fim de se evitar nova necessidade de ajustes ou complementações. (...)

Gentileza reproduzir, em sua proposta, o conteúdo do item "2.9" do Modelo de Proposta (Informações Complementares); - Em conformidade com o critério de aceitabilidade da proposta previsto no item "9.4.2" do Edital ("Compatibilidade dos preços unitários e global propostos com aqueles praticados no mercado, tendo como base os valores estimados de referência constantes do processo licitatório."), solicito adequação dos valores propostos para o item "10" do lote, uma vez que extrapolam os respectivos valores de referência obtidos mediante pesquisa orçamentária realizada por este Órgão. Os valores propostos para o item (colunas dos preços com

dedução de ICMS) devem ficar adstritos aos seguintes preços de referência:
(...)

Ocorre que, de uma simples análise dos trechos colacionados acima é possível concluir que o Pregoeiro **apenas exerceu seu poder/dever de promover diligências necessárias para garantir o bom andamento do pregão**, tal como preconiza o artigo 47 do Decreto Estadual nº 48.012/2020, observe:

Art. 47. O pregoeiro poderá, no julgamento da habilitação e das propostas, sanar erros ou falhas que não alterem a substância das propostas, dos documentos e sua validade jurídica, mediante decisão fundamentada, registrada em ata e acessível aos licitantes, e lhes atribuirá validade e eficácia para fins de habilitação e classificação, observado o disposto na Lei nº 14.184, de 31 de janeiro de 2002.

Parágrafo único. Na hipótese de necessidade de suspensão da sessão pública para a **realização de diligências**, com vistas ao saneamento de que trata o caput, a sessão pública somente poderá ser reiniciada mediante aviso prévio no sistema com, no mínimo, vinte e quatro horas de antecedência, e a ocorrência será registrada em ata.

É importante destacar que a solicitação de readequação feita pelo pregoeiro **se deu em razão de erros formais e/ou materiais encontrados na proposta da Recorrida, os quais jamais alterariam a substância dos documentos enviados e preços propostos**.

Nesse sentido, é preciso atentar-se para os princípios da proporcionalidade e da razoabilidade, os quais acarretam a impossibilidade de impor consequências de severidade incompatível com a irrelevância dos defeitos.

Assim sendo, eventuais erros formais ou materiais no preenchimento da proposta não devem implicar na exclusão automática do licitante do certame. Ao contrário, o órgão público, após verificar o equívoco na proposta, deve solicitar e conceder prazo para a regularização do erro, possibilitando, assim, o ajuste da proposta apresentada.

Inclusive o TCU já se manifestou diversas vezes a respeito do assunto, como ocorreu no Acórdão 1487/2019 Plenário, vejamos:

A mera existência de erro material ou de omissão na planilha de custos e de formação de preços da licitante não enseja, necessariamente, a desclassificação antecipada da sua proposta, devendo a Administração promover diligência junto ao interessado para a correção das falhas, sem permitir, contudo, a alteração do valor global originalmente proposto.

Outros julgados nesse mesmo sentido: ACÓRDÃO 2564/2009 Plenário; ACÓRDÃO 1734/2009 PLENÁRIO; ACÓRDÃO 1924/2011 Plenário; ACÓRDÃO 1811/2014 PLENÁRIO; ACÓRDÃO 2546/2015 PLENÁRIO; ACÓRDÃO 2742/2017 PLENÁRIO; ACÓRDÃO 2290/2019 Plenário.

Considerando que a proposta da Recorrida apresentava apenas erros formais e/ou materiais, não há que se falar em ilegalidade, pois é dever do pregoeiro solicitar que a licitante, no tempo estipulado no edital e CHAT, encaminhe a proposta corrigida, ainda que isso aconteça reiteradas vezes.

De todo modo, vale ressaltar que não houveram oportunidades diversas à Recorrida, mesmo porque a Licitante enviou:

- I. A proposta original no site compras MG;
- II. A proposta com a adequação dos valores em conformidade com o último lance;
- III. A proposta com as adequações solicitadas pelo pregoeiro via CHAT, conforme a seguir:

Pregoeiro
para Lote 1 -
14/06/2023 14:32:45

ATENÇÃO: alguns dos ajustes necessários decorrem da inobservância ao Modelo de Proposta disponibilizado como Anexo II do Edital. Reitero solicitação de utilização precisa do Modelo como referência para a devida adequação, a fim de se evitar nova necessidade de ajustes ou complementações:

Pregoeiro
para Lote 1 -
14/06/2023 14:32:45

ATENÇÃO: alguns dos ajustes necessários decorrem da inobservância ao Modelo de Proposta disponibilizado como Anexo II do Edital. Reitero solicitação de utilização precisa do Modelo como referência para a devida adequação, a fim de se evitar nova necessidade de ajustes ou complementações:

Pregoeiro
para Lote 1 -
14/06/2023 14:33:40

[Sr. Licitante, suas propostas preencheram as colunas de preço cheio e de preço com dedução de ICMS. Registro que, conforme pontuado no Modelo de Proposta, é de responsabilidade do licitante o conhecimento da carga tributária aplicável à presente contratação. Assim, cabe ao licitante, por sua conta e risco, julgar se se enquadra em alguma hipótese normativa de isenção do ICMS. Saliento, uma vez que a empresa entende fazer jus à dedução de ICMS, que os valores considerados para fins de adjudicação do objeto e contratação decorrente serão aqueles resultantes da dedução do imposto (conforme itens 7.8.1 e 9.2.4 do Edital) e, portanto, não se considerarão os valores cheios informados]

Pregoeiro
para Lote 1 -

14/06/2023 14:35:47

- Conforme exigência expressa no item "10" do "Termo de Referência" (Anexo VII do Edital), a garantia será oferecida pelo "fabricante". Assim, é necessário o devido preenchimento do quadro de especificação de dados da empresa credenciada pelo fabricante, correspondente ao item "2.5.3" do Modelo de Proposta. Caso a empresa credenciada coincida com o próprio licitante, e a fim de lhe poupar a repetição de dados já informados na proposta, o preenchimento da planilha do item "2.5.3" torna-se dispensável, podendo ser substituído pela seguinte colocação: "A garantia será prestada por empresa credenciada pelo fabricante, correspondente a esta proponente.";

Pregoeiro
para Lote 1 -

14/06/2023 14:36:27

- Gentileza reproduzir, em sua proposta, o conteúdo do item "2.9" do Modelo de Proposta (Informações Complementares);

Pregoeiro
para Lote 1 -

14/06/2023 14:37:10

- Em conformidade com o critério de aceitabilidade da proposta previsto no item "9.4.2" do Edital ("Compatibilidade dos preços unitários e global propostos com aqueles praticados no mercado, tendo como base os valores estimados de referência constantes do processo licitatório."), solicito adequação dos valores propostos para o item "10" do lote, uma vez que extrapolam os respectivos valores de referência obtidos mediante pesquisa orçamentária realizada por este Órgão. Os valores propostos para o item (colunas dos preços com dedução de ICMS) devem ficar adstritos aos seguintes preços de referência:

Pregoeiro
para Lote 1 -

14/06/2023 14:37:45

- Valor unitário de referência do item "10": R\$1.400,00; - Valor total de referência do item "10": R\$70.000,00.

Pregoeiro
para Lote 1 -

14/06/2023 14:39:38

Solicito, ainda, que a adequação se dê de tal forma que não eleve o preço global proposto para o lote (R\$7.600.000,00), bem como que os preços propostos para todos os demais itens do lote não extrapolem os respectivos valores de referência. O trecho pertinente do Mapa de Preços, contendo os valores unitários e totais de referência dos 25 itens integrantes do lote, realçados de azul ao final da planilha, encontra-se disponível para consulta em nosso site [www.mpmg.mp.br, Serviços, Consultas, Licitações e Contratos, Portal Transparência MPMG > Digite o "Número do processo" (368) e selecione o "Ano do processo" (2022), Pesquisar], sob arquivo intitulado Mapa_de_Precos_para_readequacao_de_valores_da_proposta_pelo_arrematante.

Pregoeiro

para Lote 1 -

14/06/2023 14:42:02

- Quanto aos itens "1 a 9" e "11" do lote: para cada item, o "preço deduzido ICMS" unitário proposto multiplicado pela respectiva quantidade resulta em valores singelamente distintos daqueles apontados na proposta como "preço deduzido ICMS" total. Foram constatadas diferenças desde "1 centavo" até "1 real e 55 centavos". Assim, ao readequar os valores de sua proposta para fins de oferta de preço aceitável para o item 10, solicito o cuidado de que revise genericamente a precisão de todos os valores ofertados em sua proposta, a fim de que as operações matemáticas de conferência retornem resultados coerentes.

Portanto, a r. decisão deverá ser mantida incólume, uma vez que a proposta apresentada pela Recorrida não possui vício algum, sendo a oferta mais vantajosa para a Administração Pública.

III. c – DA AUSÊNCIA DE FORNECIMENTO DE PRODUTOS DESCONTINUADOS

Alega a Recorrente que os produtos cotados pela Recorrida foram “descontinuados pelo fabricante”, e por este motivo não atendem as exigências editalícias.

Acontece que a Recorrente **não faz prova de suas alegações, tendo em vista que não junta em sua peça recursal qualquer comprovação de que verdadeiramente a Recorrida cotou produtos que já estejam “fora do padrão” ou “fora do mercado”.**

Com efeito, a Recorrida constou em sua proposta os seguintes equipamentos:

- **Modelo “Slim Evolution II – SL-0015”** da catraca SLIM EVOLUTION II PWAC + (3X) INTEGRAÇÃO P/ LEITOR PROX/ SMART CARD + COLETA referente ao item 3;
- **Modelo “Wolstar III – WRIII-0001”** da catraca WOLSTAR III PWAC + (1X) INTEGRAÇÃO P/ LEITOR PROX/ SMART CARD, proposto para o item 4;
- **Modelo “SW-05”** do SOFTWARE PW PROFESSIONAL (FIRMWARE DA PLACA) para a catraca do item 4.

Todavia, além de tais modelos constarem no site oficial do fabricante², a Recorrida apresentou o **catálogo dos produtos (doc.02)**, bem como suas especificações, atendendo a todas as exigências do edital.

² <https://www.wolpac.com.br/pt/product/slim-evolution-2>
<https://www.wolpac.com.br/pt/product/wolstar-3>

Ademais, o próprio fornecedor dos produtos mencionados acima se dispôs a conceder um **documento formal esclarecendo que os modelos ofertados pela Recorrida estão em linha de produção, podendo sofrer alguma alteração em nomenclaturas de acordo com as propostas comerciais apresentadas pelo fabricante e especificações de projetos (doc.03).**

Dessa forma, analisando o catálogo dos produtos, bem como a declaração do próprio fabricante, é possível perceber que não se trata da hipótese prevista no Anexo VII do Edital nº 368/22, haja vista que os produtos não são descontinuados e estão em regular e atual linha de produção.

Portanto, não há que se falar em reforma da r. decisão a fim de declarar a desclassificação da Recorrida, uma vez que sua proposta atende a todas as exigências do edital, sendo integralmente compatível com o interesse da Administração Pública.

III. d – DO FORNECIMENTO DE PRODUTO COMPATÍVEL COM AS EXIGÊNCIAS DO EDITAL

A Recorrente afirma que o modelo **“METUS MINI”** apresentado pela Recorrida não atende as exigências previstas no item 3.10 do Apenso I do instrumento convocatório, tendo em vista que não possui **“auto calibração”**.

Com efeito, o edital prevê a seguinte exigência:

3.10 Fornecimento e instalação de detector de metais portátil com as seguintes especificações mínimas:

Auto calibração;

Sistema ajustável ao ser ligado;

Estrutura de alto impacto ABS;

Com Kit de bateria recarregável;

Alarme audível e Led vermelho para indicar a detecção de metal.

Todavia, não merece acolhida as afirmações da Recorrente, tendo em vista que a proposta da Licitante vencedora apresenta modelo que dispõe do sistema **“auto ajustável”**, o que é sinônimo de **“auto calibração”**, vejamos o que diz as especificações técnicas do produto (**doc.02**):

Especificações Técnicas:

Alta sensibilidade: detecta metais magnéticos e não magnéticos, ferrosos e não ferrosos

Sistema autoajustável: ao ser ligado

Alimentação: 1 bateria 9V

Baixo consumo: 3,5 mAdc

Importante mencionar que a **“Auto calibração”** diz respeito ao ajuste automático da sensibilidade do equipamento, nesse sentido, quando há a

menção de sistema **“auto ajustável ao ser ligado”** significa dizer que o ajuste de sensibilidade é automático e ocorre no momento em que o equipamento é ligado.

Inclusive, o próprio folder do produto traz este esclarecimento, vejamos:



Além disso, a fim de comprovar cabalmente as afirmações aqui feitas, a Recorrida anexa carta de esclarecimento do fabricante, demonstrando que o produto anunciado na proposta corresponde às expectativas do órgão licitante, atendendo, sobretudo, às exigências do edital (**doc.04**).

Vale destacar ainda, que é da alçada do Setor Técnico do MPMG anuir ou não com a indicação de modelo e fabricante dos produtos, sendo certo que este órgão não realizou qualquer questionamento e/ou recusa quanto aos produtos propostos pela Recorrida.

Não é temerário afirmar que a Recorrente tem agido de má fé ou realmente não possui conhecimento sobre o tema, haja vista ser comum entre os fabricantes informarem mesmas funções com nomenclaturas diversas nas especificações técnicas dos produtos.

III. e – DA DEDUÇÃO DE ICMS EM ITENS DE SERVIÇO

Analisando os argumentos da Recorrente, observa-se que há um questionamento quanto a utilização pela Recorrida do benefício de isenção de ICMS, previsto no Decreto nº 43.080/02, para os itens 13 (serviço de serralheira) e item 25 (serviço de fornecimento de crachás). A Licitante alega que a Recorrida não demonstrou fazer jus a benesse fiscal, sustentando ainda que “causa estranheza a Recorrida utilizar a dedução de 18% à título de ICMS para os itens 13 (SERVIÇO DE SERRALHERIA) e 25 (SERVIÇO DE FORNECIMENTO DE CRACHÁS) já que se trata de prestação de serviço, sujeitos portanto a emissão de NF-e de Serviço.

Incorre em evidente equívoco o Recorrente. Explica-se!

O item 13 – Serviço de Serralheria do Apenso I do TR Caderno de Especificações Técnicas assim é descrito:

Item 13– Serviço de serralheira	01	500 metros lineares de Serviço de serralheria em tubos de aço inox para confecção de fechamento em vãos deixados após a instalação de catracas e detectores de metais nas diversas localidades que receberão estes equipamentos. Grades serão confeccionadas conforme especificado 3.13.
---------------------------------	----	--

Por sua vez, o item 3.13 assim consigna:

3.13 Serviço de 500 metros lineares de serralheria para confecção de portinholas e grades em aço inox para fechamento dos vãos deixado após instalação das catracas e portais detectores de metais conforme especificações:

Os fechamentos deverão ser confeccionados conforme detalhamento inseridos no Apenso A do Apenso I, sendo que as medidas serão adequadas a cada situação;

Pois bem! O “serviço de serralheria” (item13) como especificado, na verdade, trata-se de fornecimento de fechamento de área com **tubos de aço inoxidável** e demais materiais, **produtos** sobre os quais incide o ICMS.

Ora, claramente se vê no *Apenso A do Apenso I do TR* que há a menção de vários materiais necessários para execução do serviço de serralheria, tais como:

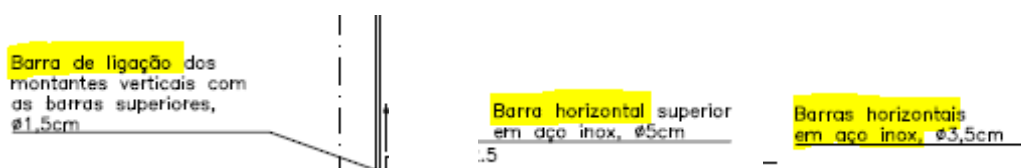

E, como não poderia deixar de ser, para construir e executar o projeto na forma como exigido, a Recorrida terá de adquirir todos os produtos que compõe o que seria o “serviço” especificado, qual seja, fechamento dos vãos deixados após a instalação das Catracas e Detectores de Metais.

Portanto, é inegável que sob tais produtos incidem o ICMS, gerando crédito por ocasião de sua aquisição, e sendo a Recorrida contribuinte do Estado de Minas Gerais, lhe é devido o benefício de isenção previsto no Decreto nº 43.080/02.

Seguindo este mesmo raciocínio, o “serviço de fornecimento de crachás” (item 25), assim é descrito no Apenso I do TR Caderno de Especificações Técnicas:

Item 25	5.000	Serviço de fornecimento <u>de até 5.000 (cinco mil) crachás, conforme especificado, 3.5.4.</u>	
---------	-------	--	--

Por sua vez, o item 3.5.4 traz a especificação completa de tal item:

3.5.4 Fornecimento de crachá conforme especificações mínimas abaixo (item 25):

Fornecimento de crachás tipo **cartão** com tecnologia MIFARE sem contato de 13.56 MHz de leitura/gravação, com capacidade de memória EEPROM de 1 KB, do tamanho de um cartão de crédito que pode ser usado para controle de acesso físico, logon em PC, verificação biométrica, controle de ponto;

Formato 54X86mm;

Fornecimento de **porta crachá** rígido em PVC, tamanho 54x86mm, vertical, leitoso ou translúcido;

Fornecimento de **cordão personalizado** com a sigla e a logomarca do MPMG, em poliéster, equipado com “roller clips” ou “clips retrátil” branco personalizado com a logomarca do MPMG;

Os cartões deverão ser impressos sob demanda com impressão digital de alta definição 4x4 cores ± gravação ID inclusive foto;

Ora, resta evidente, de acordo com o item 3.5.4 do *Apenso I do TR – Anexo de Especificações Técnicas*, que o licitante vencedor do certame se obriga não somente ao “serviço de fornecimento de até 5.000 (cinco mil) cartões”, mas terá que adquirir: **crachás, porta crachás e cordões personalizados** com a sigla com MPMG.

Ora, repita-se: A Recorrida terá que adquirir tais produtos, o que lhe gerará créditos de ICMS!

Portanto, de uma simples análise dos serviços e produtos mencionados extrai-se que a incidência do referido imposto é evidente, situação que comprova o enquadramento da Recorrida nas hipóteses de dedução previstas em lei.

Ademais, esta não é uma questão crucial à Administração Pública, tendo em vista que a própria pregoeira claramente reconhece que o conhecimento quanto a carga tributária aplicável à contratação é de responsabilidade de cada licitante (**doc.01**), vejamos:

Pregoeiro
para Lote 1 -
14/06/2023 14:33:40

[Sr. Licitante, suas propostas preencheram as colunas de preço cheio e de preço com dedução de ICMS. Registro que, conforme pontuado no Modelo de Proposta, é de responsabilidade do licitante o conhecimento da carga tributária aplicável à presente contratação. Assim, cabe ao licitante, por sua conta e risco, julgar se se enquadra em alguma hipótese normativa de isenção do ICMS. Saliente, uma vez que a empresa entende fazer jus à dedução de ICMS, que os valores considerados para fins de adjudicação do objeto e contratação decorrente serão aqueles resultantes da dedução do imposto (conforme itens 7.8.1 e 9.2.4 do Edital) e, portanto, não se considerarão os valores cheios informados]

De todo modo, é válido afirmar que a incidência do ICMS nos serviços e produtos mencionados não interferirá no preço final da proposta, não sendo isso motivo para desclassificação da Recorrida, a qual, assumindo a responsabilidade de conhecer e aplicar a carga tributária devida à presente contratação, o fez de forma adequada.

III. f – DA CONFORMIDADE DA PLANILHA DE CUSTOS E INTEGRAL CUMPRIMENTO ÀS EXIGÊNCIAS DO EDITAL

A Recorrente, sem qualquer embasamento afirma que: “O Apenso I do Edital de Licitação determina que as licitantes deveriam fornecer no item 2: “Kit controle de acesso de pessoas **com uma via de passagem tipo Flap**”. A proposta “**readequada**” da Recorrida contém para o item 2 a cotação de kit de controle de acesso de pessoas **com duas vias de passagem tipo Flap**; ou seja, em desacordo com a exigência do edital.”.

A insurgência acima é em relação a esta especificação:

Item	QTD	UND	Especificações do Item	COD SIAD	Preço		Preço deduzido ICMS(“)	
					Unitário	Total	Unitário	Total
1	5	UN	KIT CONTROLE DE ACESSO DE PESSOAS COM DUAS VIAS DE PASSAGEM TIPO FLAP, CONFORME ESPECIFICADO NO ITEM 2 DO CADERNO DE ESPECIFICAÇÕES TÉCNICAS (APENSO I DO TERMO DE REFERÊNCIA).	1562207	295.934,15	1.479.670,73	242.666,00	1.213.330,00
2	10	UN	KIT CONTROLE DE ACESSO DE PESSOAS COM DUAS VIAS DE PASSAGEM TIPO FLAP, CONFORME ESPECIFICADO NO ITEM 2 DO CADERNO DE ESPECIFICAÇÕES TÉCNICAS (APENSO I DO TERMO DE REFERÊNCIA).	1562207	163.363,41	1.633.634,15	133.958,00	1.339.580,00

Entretanto, analisando os documentos enviados pela Recorrida, esta inseriu em suas planilhas exatamente o que consta no item 02 – *Kit de controle de acesso de pessoas 01 via de passagem flap*, vejamos (**doc.05**):

2	Item 02 - Kit controle de acesso de pessoas 01 via de passagem Flap	10
2.1	WOLFLAP III PWCM LARGE ESQUERDO + (2X) INTEGRAÇÃO P/ LEITOR PROX/ SMART CARD + COLETA	10 pç
2.2	WOLFLAP III PWCM LARGE DIREITO + (1X) INTEGRAÇÃO P/ LEITOR PROX/ SMART CARD	10 pç
2.4	Controladora com capacidade para 4 leitoras wiegand configuráveis para abatrack , 01 Porta USB; 01 porta RS485,1 porta RS232, display LCD touch screen, software web integrado, 4 relés, 8 inputs digitais, comunicação TCP/IP , alimentação 12 Vcc	10 pç
2.6	Licença para 32 Leitoras Wiegand/OSDP - Expert + Licença para 32 Leitoras Wiegand/OSDP - Expert - SMA de 2 anos	1 sftw
2.7	Fonte de alimentação chaveada com carregador de baterias 12 V - 2 A com entrada de 90 a 240 VAC e 124 a 370 VDC. (1208)	10 pç
2.8	Bateria,chumbo ácido,regulada piválvula (vira), selada, estacionária	10 pç

Por outro lado, a Recorrente afirma que: “A proposta “**readequada**” apresentada pela Recorrida continuou não apresentando o **item 3**, e o conteúdo deste item ficou espalhado nos itens **2.8** e **2.10**, se perdendo assim toda a formalidade da proposta prevista no edital e invalidando por si só a proposta “**readequada**”

apresentada pela Recorrida”, ocorre que tais afirmações não são verdadeiras, uma vez que o item 3 está presente na proposta, vejamos (**doc.05**):

Item	QTD	UND	Especificações do Item	COD SIAD	Preço		Preço deduzido ICMS(**)	
					Unitário	Total	Unitário	Total
1	5	UN	KIT CONTROLE DE ACESSO DE PESSOAS COM DUAS VIAS DE PASSAGEM TIPO FLAP, CONFORME ESPECIFICADO NO ITEM 2 DO CADERNO DE ESPECIFICAÇÕES TÉCNICAS (APENSO I DO TERMO DE REFERÊNCIA).	1562207	295.934,15	1.479.670,73	242.666,00	1.213.330,00
2	10	UN	KIT CONTROLE DE ACESSO DE PESSOAS COM DUAS VIAS DE PASSAGEM TIPO FLAP, CONFORME ESPECIFICADO NO ITEM 2 DO CADERNO DE ESPECIFICAÇÕES TÉCNICAS (APENSO I DO TERMO DE REFERÊNCIA).	1562207	163.363,41	1.633.634,15	133.958,00	1.339.580,00
3	4	UN	KIT CONTROLE DE ACESSO DE PESSOAS CATRACA TIPO BALCÃO, CONFORME ESPECIFICADO NO ITEM 2 DO CADERNO DE ESPECIFICAÇÕES TÉCNICAS (APENSO I DO TERMO DE REFERÊNCIA).	1562207	39.847,56	159.390,24	32.675,00	130.700,00

Em seqüência, a Recorrente aduz que: “*Em adição, a proposta “readequada” da Recorrida não seguiu o “Mapa de Preços para readequação de valores da proposta pelo arrematante”, conforme exigido pela Ilmo. Sr. Pregoeiro no chat, e continuou apresentando problemas no preenchimento dos preços unitários e total para o item 25, estando ainda portanto em desacordo com as exigências do edital. Cabe colocar que na proposta adequada da Recorrida, foi preenchido todos os campos dos itens 14 ao 23 e do item 25 com os preços totais, não se atendo aos quantitativos expressos nas especificações dos itens.*”

No entanto, a Recorrida apresentou os valores unitários e totais dos itens 14 ao 23, e quanto ao item 25 apresentou 1 unidade, tudo conforme consta no Edital nº 368/22 (**doc.05**):

Item	QTD	UN	Especificação do Item	COD SIAD	Preço			Preço deduzido ICMS(**)		
					Mensal Unitário	Mensal Total	Total 36 Meses	Mensal Unitário	Mensal Total	Total 36 Meses
14	1	UN	SERVIÇO DE MANUTENÇÃO E REPARO EM EQUIPAMENTOS DE CONTROLE DE ACESSO *KITS 1, CONFORME ESPECIFICADO NO ITEM 2 DO CADERNO DE ESPECIFICAÇÕES TÉCNICAS (APENSO I DO TERMO DE REFERÊNCIA). *QUANTIDADE TOTAL: 6	21512	633,00	3.798,00	136.728,00	633,00	3.798,00	136.728,00
15	1	UN	SERVIÇO DE MANUTENÇÃO E REPARO EM EQUIPAMENTOS DE CONTROLE DE ACESSO *KITS 2, CONFORME ESPECIFICADO NO ITEM 2 DO CADERNO DE ESPECIFICAÇÕES TÉCNICAS (APENSO I DO TERMO DE REFERÊNCIA). *QUANTIDADE TOTAL: 14	21512	519,00	7.266,00	261.576,00	519,00	7.266,00	261.576,00

16	1	UN	SERVIÇO DE MANUTENÇÃO E REPARO EM EQUIPAMENTOS DE CONTROLE DE ACESSO *KITS 3 CONFORME ESPECIFICADO NO CADERNO DE ESPECIFICAÇÕES TÉCNICAS (APENSO I DO TERMO DE REFERÊNCIA). *QUANTIDADE TOTAL: 10	21512	209,00	2.090,00	75.240,00	209,00	2.090,00	75.240,00
17	1	UN	SERVIÇO DE MANUTENÇÃO E REPARO EM EQUIPAMENTOS DE CONTROLE DE ACESSO *KITS 4 CONFORME ESPECIFICADO NO CADERNO DE ESPECIFICAÇÕES TÉCNICAS (APENSO I DO TERMO DE REFERÊNCIA). *QUANTIDADE TOTAL: 12	21512	197,00	2.364,00	85.104,00	197,00	2.364,00	85.104,00
18	1	UN	SERVIÇO DE MANUTENÇÃO E REPARO EM EQUIPAMENTOS DE CONTROLE DE ACESSO *KITS 5 CONFORME ESPECIFICADO NO CADERNO DE ESPECIFICAÇÕES TÉCNICAS (APENSO I DO TERMO DE REFERÊNCIA). *QUANTIDADE TOTAL: 104	21512	87,00	9.048,00	325.728,00	87,00	9.048,00	325.728,00
19	1	UN	SERVIÇO DE MANUTENÇÃO E REPARO EM EQUIPAMENTOS DE CONTROLE DE ACESSO *KITS 6 CONFORME ESPECIFICADO NO CADERNO DE ESPECIFICAÇÕES TÉCNICAS (APENSO I DO TERMO DE REFERÊNCIA). *QUANTIDADE TOTAL: 21	21512	354,00	7.434,00	267.624,00	354,00	7.434,00	267.624,00
20	1	UN	SERVIÇO DE MANUTENÇÃO E REPARO EM EQUIPAMENTOS DE CONTROLE DE ACESSO *KITS 7 CONFORME ESPECIFICADO NO CADERNO DE ESPECIFICAÇÕES TÉCNICAS (APENSO I DO TERMO DE REFERÊNCIA). *QUANTIDADE TOTAL: 104	21512	173,00	17.992,00	647.712,00	173,00	17.992,00	647.712,00
21	1	UN	SERVIÇO DE MANUTENÇÃO E REPARO EM EQUIPAMENTOS DE CONTROLE DE ACESSO *KITS 8 CONFORME ESPECIFICADO NO CADERNO DE ESPECIFICAÇÕES TÉCNICAS (APENSO I DO TERMO DE REFERÊNCIA). *QUANTIDADE TOTAL: 6	21512	167,00	1.002,00	36.072,00	167,00	1.002,00	36.072,00
22	1	UN	SERVIÇO DE MANUTENÇÃO E REPARO EM EQUIPAMENTOS DE CONTROLE DE ACESSO *KITS 9 CONFORME ESPECIFICADO NO CADERNO DE ESPECIFICAÇÕES TÉCNICAS (APENSO I DO TERMO DE REFERÊNCIA). *QUANTIDADE TOTAL: 7	21512	200,00	1.400,00	50.400,00	200,00	1.400,00	50.400,00
23	1	UN	SERVIÇO DE MANUTENÇÃO E REPARO EM EQUIPAMENTOS DE CONTROLE DE ACESSO *KITS 24 CONFORME ESPECIFICADO NO CADERNO DE ESPECIFICAÇÕES TÉCNICAS (APENSO I DO TERMO DE REFERÊNCIA). *QUANTIDADE TOTAL: 8	21512	388,00	3.104,00	111.744,00	388,00	3.104,00	111.744,00

25	1	UN	REFERENCIA). SERVIÇO DE FORNECIMENTO DE ATÉ 5.000 (CINCO MIL) CRACHÁS, CONFORME ESPECIFICADO NO CADERNO DE ESPECIFICAÇÕES TÉCNICAS (APENSO I DO TERMO DE REFERÊNCIA).	0000 0584 3						
----	---	----	--	-------------------	--	--	--	--	--	--

Desse modo, não há qualquer ilegalidade ou injuridicidade cometida pela Recorrida, uma vez que não houve apresentação de proposta incompatível com o Instrumento Convocatório.

Cumpra mencionar que os princípios administrativos aplicados ao processo licitatório foram integralmente observados em todas as etapas do certame, a saber: (i) legalidade, (ii) impessoalidade/isonomia (iii) transparência (iv) julgamento objetivo e (v) vinculação ao instrumento convocatório.

Em virtude disso, a r. decisão deverá ser mantida irretocável, posto que não apresenta qualquer afronta às legislações afetas ao caso, ao contrário, mostra-se compatível com as normas editalícias, atendendo aos critérios da Administração Pública ao escolher de acordo com o melhor interesse público, qual seja, melhor preço ofertado.

A mera discordância do Recorrente quanto ao resultado do certame não poderá lastrear qualquer alteração deste, sob pena de ferimento a princípios consagrados.

IV – DO REQUERIMENTO FINAL

Diante de todo o exposto, tendo a empresa **ROCKET-TEC SISTEMAS ELETRÔNICOS LTDA.** cumprido absolutamente todas as exigências contidas no Edital do Pregão Eletrônico e aquelas do Decreto 10.024/2.019 e demais legislações aplicáveis, bem como restando devidamente comprovada a desvantagem da proposta apresentada pela Recorrente **PROTECH TECNOLOGIA EM PROTEÇÃO E AUTOMAÇÃO LTDA.**, requer:

- 1) Seja acolhida a preliminar arguida quanto a decadência do direito ao recurso, em razão de intenção recursal imotivada, para o fim de não se conhecer do recurso interposto pela Recorrente nos termos da Lei 10.520/2002, art. 4º, incisos XVIII e XX e do item 11.1 do Edital nº 368/22
- 2) Chegando-se à análise das razões recursais, o que se admite por amor ao argumento, sejam aquelas julgadas **TOTALMENTE IMPROCEDENTES**, em todos os seus termos, para que seja **NEGADO PROVIMENTO** ao recurso administrativo apresentado pela Licitante **PROTECH TECNOLOGIA EM PROTEÇÃO E AUTOMAÇÃO LTDA.**, mantendo incólume a decisão do certame que declarou a **ROCKET-TEC SISTEMAS ELETRÔNICOS LTDA** como **VENCEDORA**.

Pede e espera deferimento.

Belo Horizonte-MG, 27 de junho de 2.023.

ROCKET-TEC SISTEMAS ELETRÔNICOS LTDA – CNPJ: 01.645.392/0001-09

Portal de compras

para todos os lotes -
07/06/2023 10:03:02

A sessão do pregão foi iniciada.

Pregoeiro

para todos os lotes -
07/06/2023 10:03:17

Bom dia!

Pregoeiro

para todos os lotes -
07/06/2023 10:03:51

Estamos preparando para realizar a disputa... gentileza aguardarem.

Pregoeiro

para todos os lotes -
07/06/2023 10:05:22

Dentro de instantes iniciaremos a disputa...

F000171

para Lote 1 -
07/06/2023 10:14:18

Bom dia a todos

Pregoeiro

para todos os lotes -
07/06/2023 10:15:03

Iniciaremos a disputa em seguida.

Portal de compras

para Lote 1 -
07/06/2023 10:15:10

A sessão de lances para esse lote foi iniciada.

Pregoeiro

para todos os lotes -
07/06/2023 10:15:53

Etapa aberta da disputa em andamento... deem seus melhores lances.

Pregoeiro

para todos os lotes -
07/06/2023 10:19:28

Os preços propostos estão MUITO ACIMA dos valores de referência... deem seus melhores lances!

Pregoeiro

para todos os lotes -
07/06/2023 10:24:15

Disputa da etapa aberta em andamento... preços propostos MUITO ACIMA dos valores de referência... nesses valores não será possível contratar.

Pregoeiro

**para todos os lotes -
07/06/2023 10:35:36**

Terão apenas 5 minutos para ofertarem o seu melhor lance.

Portal de compras

**para Lote 1 -
07/06/2023 10:35:42**

A etapa de lances fechados foi iniciada. Os fornecedores F000171, F000188, F000197 e F000122 foram convocados para participação dessa etapa e terão 05 (cinco) minutos para envio de novo lance.

Pregoeiro

**para todos os lotes -
07/06/2023 10:36:56**

REITERANDO: Os preços propostos AINDA continuam MUITO ACIMA dos valores de referência... nesses valores não será possível contratar. Deem seus melhores lances!

Pregoeiro

**para todos os lotes -
07/06/2023 10:37:25**

REITERANDO: Os preços propostos AINDA continuam MUITO ACIMA dos valores de referência... nesses valores não será possível contratar. Deem seus melhores lances!

Portal de compras
para Lote 1 -
07/06/2023 10:40:42

Sessão de disputa fechada concluída para esse lote.

Pregoeiro
para todos os lotes -
07/06/2023 10:43:34

Fornecedor arrematante F000171, gentileza informar CNPJ e contatos

Pregoeiro
para todos os lotes -
07/06/2023 10:44:43

Demais licitantes participantes... gentileza informarem os seus contatos... podem ocorrer desclassificações.

F000171
para Lote 1 -
07/06/2023 10:45:08

CNPJ : 01.645.392/0001-09 , CONTATO: FABIANO, 31 99142 6432, fabiano@rockettec.com.br

F000188
para Lote 1 -
07/06/2023 10:48:41

CNPJ nº 24.904.641/0001-39, tel.: (61) 3772-6160, e-mail: ricardo@protechautomacao.com.br

F000197
para Lote 1 -
07/06/2023 10:50:00

CNPJ nº 73.442.360/0003-89 - tel: (11) 966199189 - e-mail juridico@teltex.com.br

Pregoeiro
para todos os lotes -
07/06/2023 10:50:52

Licitante F000171, gentileza enviar para o link a ser disponibilizado, a proposta readequada aos lances, seguindo o modelo constante do anexo II do edital, acompanhada de todos os documentos que devem acompanhar a proposta.

Pregoeiro
para todos os lotes -

07/06/2023 10:51:39

REITERANDO: Demais licitantes participantes... gentileza informarem os seus contatos... podem ocorrer desclassificações.

**Pregoeiro
para todos os lotes -
07/06/2023 10:53:26**

Licitante F000171, gentileza inserir na proposta todas as exigências do anexo II do edital... evitando retrabalhos.

**F000122
para Lote 1 -
07/06/2023 10:58:09**

Bom dia, segue c

**Pregoeiro
para todos os lotes -
07/06/2023 10:58:19**

Licitante F000171, mesmo que tenham sido incluídos no Portal de Compras MG, juntamente com a proposta inicial, com a finalidade de tentar agilizar os trabalhos de pesquisa aos sites competentes, solicitamos a gentileza de enviar o contrato social, ata, RG/CPF dos sócios majoritários e/ou administradores.

**F000171
para Lote 1 -
07/06/2023 11:00:39**

Prezado Sr. Pregoeiro estamos preparando proposta por favor aguarde.

**Pregoeiro
para todos os lotes -
07/06/2023 11:04:53**

Licitante F000171, reiterando... gentileza atentar para todas as exigências do ANEXO II do edital, assim como do TR.

**Pregoeiro
para todos os lotes -
07/06/2023 11:05:25**

Vamos liberar em seguida o link para envio dos documentos.

**Portal de compras
para Lote 1 -
07/06/2023 11:05:54**

Fornecedor F000171 favor acessar o lote 1 e enviar o novo arquivo de proposta.

Pregoeiro

para todos os lotes -

07/06/2023 11:07:49

Retomaremos a sessão às 14:30hs, mas o chat permanecerá funcionando.

Portal de compras

para todos os lotes -

07/06/2023 11:10:56

O pregão 1091012 000368/2022 foi suspenso. O motivo informado foi: " Para aguardar o recebimentos da proposta e demais documentos exigidos. Retomaremos para atualizar informações sobre o andamento da licitação. ". O pregão deve ser reativado dia 07/06/2023 às 14:30 h.

Portal de compras

para Lote 1 -

07/06/2023 12:44:28

O fornecedor F000171 enviou o novo arquivo de proposta.

Portal de compras

para Lote 1 -

07/06/2023 12:45:57

O fornecedor F000171 enviou o novo arquivo de proposta.

F000171

para Lote 1 -

07/06/2023 12:47:07

Documentos enviados conforme solicitado

Portal de compras

para Lote 1 -

07/06/2023 12:55:28

O fornecedor F000171 enviou o novo arquivo de proposta.

Portal de compras

para Lote 1 -

07/06/2023 12:58:46

O fornecedor F000171 enviou o novo arquivo de proposta.

Portal de compras
para todos os lotes -
07/06/2023 14:55:41

O pregão 1091012 000368/2022 foi reativado.

Pregoeiro
para todos os lotes -
07/06/2023 14:56:22

Boa tarde!

F000171
para Lote 1 -
07/06/2023 14:56:58

Boa tarde!

Pregoeiro
para todos os lotes -
07/06/2023 14:59:55

Fornecedor F000171, percebemos que anexou os documentos em 4 oportunidades.

F000171
para Lote 1 -
07/06/2023 15:01:52

isso

F000188
para Lote 1 -
07/06/2023 15:02:06

Sr. Pregoeiro favor disponibilizar assim que possível os quatro arquivos que foram enviados pelo Fornecedor F000171, para que haja transparência no pregão.

Pregoeiro
para todos os lotes -
07/06/2023 15:02:55

Esqueci de avisar que o sistema sobrepõe os documentos, ou seja, o 2º documento incluído pode apagar o 1º; o 3º documento pode apagar o 2º. Dessa forma, pode ficar arquivado apenas o último documento incluído.

Pregoeiro
para todos os lotes -
07/06/2023 15:03:47

Fornecedor F000171, diante disso solicito que zipe todos os documentos e reenvie.

F000171
para Lote 1 -
07/06/2023 15:04:50

Por favor abra o link

Pregoeiro
para todos os lotes -
07/06/2023 15:05:11

O link está aberto

F000188
para Lote 1 -
07/06/2023 15:06:11

O prazo de 4 horas acabou de encerrar!

F000188
para Lote 1 -
07/06/2023 15:06:45

Contados a partir da abertura do link pelo Sr Pregoeiro.

Portal de compras
para Lote 1 -
07/06/2023 15:07:24

O fornecedor F000171 enviou o novo arquivo de proposta.

F000171
para Lote 1 -
07/06/2023 15:07:56

Pronto Sr. pregoeiro

F000188
para Lote 1 -
07/06/2023 15:08:47

Deverá ser considerado apenas os arquivos que foram encaminhados dentro do prazo estabelecido no edital.

Pregoeiro
para todos os lotes -
07/06/2023 15:10:06

Fornecedor F000188, diante da informação que acabei de postar sobre o sistema sobrepor os documentos, informação essa que não havia prestado antes, vou acatar o documento, pois falta de informação de minha responsabilidade.

F000188
para Lote 1 -
07/06/2023 15:12:16

Infelizmente essa informação não inviabiliza o disposto no edital, visto que se há sobreposição, ficaria valendo os que foram enviados na 4a vez.

F000171
para Lote 1 -
07/06/2023 15:13:16

ok

F000171
para Lote 1 -
07/06/2023 15:13:38

foram os mesmos reenviados.

F000171
para Lote 1 -
07/06/2023 15:13:49

Por solicitação do pregoeiro

F000188
para Lote 1 -
07/06/2023 15:17:46

E o Fornecedor F000171 deveria ter encaminhado o arquivo em apenas uma oportunidade, quando estivesse com ele pronto, pois o que parece que ele o foi corrigindo dentro da sucessão de envios.

F000188
para Lote 1 -
07/06/2023 15:19:14

E o tempo de 4 horas foi mais do que suficiente para a preparação dos documentos.

Pregoeiro
para todos os lotes -

07/06/2023 15:23:21

Esclarecendo mais uma vez: o sistema sobre os documentos. Por isso, se o licitante enviar em 2 ou mais oportunidades, e cada uma delas ele enviar parte dos documentos, a 1ª parte dos documentos enviados será sobreposta pela 2ª parte. Permanecendo no sistema apenas a 2ª parte dos documentos.

F000188

para Lote 1 -

07/06/2023 15:26:48

O problema que a sucessão de envios passa uma impressão que a proposta foi alterada ou foi feita alguma inclusão de documentos. O certo e o justo era que o link tivesse sido fechado assim que o primeiro arquivo foi enviado. E isso não ocorreu!

F000188

para Lote 1 -

07/06/2023 15:28:19

É a primeira vez que nos deparamos com essa situação, de o sistema permitir que se envie o arquivo de proposta quantas vezes o fornecedor quiser.

F000188

para Lote 1 -

07/06/2023 15:29:18

Porque se era para fazer alguma alteração ao arquivo enviado na primeira vez, deveria ter sido solicitada pelo Sr Pregoeiro dentro do chat.

F000188

para Lote 1 -

07/06/2023 15:30:23

E até agora não entendi o motivo do Fornecedor F000171 ter encaminhado o arquivo com a nova proposta 4 vezes.

F000188

para Lote 1 -

07/06/2023 15:32:11

Ressalto que o Fornecedor F000171 deveria ter enviado o arquivo com a nova proposta uma única vez, quando ela estivesse pronta, dentro das 4 horas disponíveis.

F000188

para Lote 1 -

07/06/2023 15:35:20

O edital é bem claro na questão do envio da nova proposta adequada ao lance, que deve ser enviada dentro das 4 horas, não diz que você poderá envia-la várias propostas no decorrer do prazo.

Pregoeiro
para todos os lotes -
07/06/2023 15:55:22

Licitantes, informo que, em atendimento ao edital, a documentação habilitatória do licitante arrematante, F000171, será disponibilizada, EM BREVE, no nosso site ([https://www.mpmg.mp.br/portal/Serviços/Consultas/Licitações e Contratos/ Portal Transparência MPMG](https://www.mpmg.mp.br/portal/Serviços/Consultas/Licitações_e_Contratos/Portal_Transparência_MPMG)).

Pregoeiro
para todos os lotes -
07/06/2023 16:32:23

Licitantes, informo que, em atendimento ao edital, a proposta e documentos referentes à fase de aceitação (da proposta), do licitante arrematante, F000171, já foram disponibilizados em no nosso site ([https://www.mpmg.mp.br/portal/Serviços/Consultas/ Licitações e Contratos/ Portal Transparência MPMG](https://www.mpmg.mp.br/portal/Serviços/Consultas/Licitações_e_Contratos/Portal_Transparência_MPMG)).

Pregoeiro
para todos os lotes -
07/06/2023 16:33:39

Suspenderemos a sessão para aguardar análise da proposta pelo setor solicitante/técnico.

Portal de compras
para todos os lotes -
07/06/2023 16:39:35

O pregão 1091012 000368/2022 foi suspenso. O motivo informado foi: " Para aguardar análise da proposta e documentos a ela relacionados. Retomaremos para aceitação/não aceitação da proposta, conhecimento e disponibilização dos documentos referentes à habilitação (se for o caso), e demais procedimentos subsequentes. ". O pregão deve ser reativado dia 13/06/2023 às 14:00 h.

Portal de compras
para todos os lotes -
13/06/2023 13:42:39

O pregão 1091012 000368/2022 foi reativado.

Pregoeiro
para todos os lotes -
13/06/2023 13:45:33

Srs. Licitantes, boa tarde! Sou a Pregoeira Lilian de Campos Mendes. Assumirei a gestão deste Pregão daqui em diante. Haja vista que atuo sob regime de trabalho híbrido, forneço-lhes tanto os telefones da DGCL [(31) 3330-8128 e 3330-8129] quanto o meu celular pessoal [(31) 99698.2709 (Lilian)] para eventuais dúvidas relacionadas ao

presente Pregão. Advirto que este último canal de comunicação deve ser utilizado estritamente quando necessário e para o tratamento de temas adstritos ao Pregão.

Pregoeiro
para todos os lotes -
13/06/2023 13:45:46

A sessão será retomada às 15h30min.

Pregoeiro
para todos os lotes -
13/06/2023 15:30:37

Boa tarde, Srs. Licitantes!

Pregoeiro
para todos os lotes -
13/06/2023 15:30:57

Srs. Licitantes, fazem-se necessárias as seguintes considerações:

F000171
para Lote 1 -
13/06/2023 15:31:07

Boa tarde a todos.

Pregoeiro
para todos os lotes -
13/06/2023 15:31:16

Observei que houve questionamento, por parte do licitante F000188, quanto ao envio de documentos pelo arrematante posteriormente ao transcurso do prazo de 4 horas previstas no Edital.

F000188
para Lote 1 -
13/06/2023 15:31:19

Boa tarde!

Pregoeiro
para todos os lotes -
13/06/2023 15:31:27

Não obstante, constatee que:

Pregoeiro
para todos os lotes -
13/06/2023 15:31:45

O link para o envio de proposta e documentos correlatos foi disponibilizado ao arrematante em 07/06/2023, às 11:05:54 horas.

Pregoeiro
para todos os lotes -
13/06/2023 15:31:54

Entre 12:44:28 e 12:58:46 horas, o arrematante F000171 anexou 4 conjuntos de arquivos ao Sistema.

Pregoeiro
para todos os lotes -
13/06/2023 15:32:36

Quando o Pregoeiro titular se de conta da ocorrência de lapso correspondente à ausência de instrução ao arrematante quanto à possibilidade de sobreposição documental pelo Sistema, o término do prazo formal de 4 horas já se encontrava iminente (conforme histórico do Chat, as respectivas mensagens do Pregoeiro foram enviadas nos seguintes horários: 14:59:55; 15:02:55; 15:03:47; e 15:05:11 horas). Registre-se que não seria exigível do arrematante o conhecimento de tal padrão de funcionamento do Portal, uma vez que não lhe foi disponibilizada a respectiva orientação prévia, tampouco a ciência de que os novos arquivos poderiam ser remetidos por via do mesmo link já aberto (não por outra razão, embora não fosse necessário, o arrematante solicitou ao Pregoeiro, às 15:04:50: "por favor abra o link").

Pregoeiro
para todos os lotes -
13/06/2023 15:33:08

Às 15:07:24, o arrematante enviou o arquivo zipado de documentos, conforme solicitação do Pregoeiro.

Pregoeiro
para todos os lotes -
13/06/2023 15:33:26

Registre-se que o próprio Pregoeiro avocou, no Chat, a responsabilidade pela ausência de alerta quanto à sobreposição documental na hipótese de anexações sucessivas. Naturalmente, nenhum licitante poderia vir a ser penalizado por desconhecimento não atribuível a qualquer negligência própria.

Pregoeiro
para todos os lotes -
13/06/2023 15:34:20

De todo modo, ainda que o envio final de documentos houvesse ocorrido após a fluência das 4 horas em razão de extrapolação atribuível ao arrematante, os princípios licitatórios da "Razoabilidade" e do "Formalismo Moderado", dentre outros, tornariam forçosa a admissão dos arquivos anexados, uma vez que a desclassificação de uma proposta pela extrapolação do prazo em mero "um minuto e meio" se afiguraria

absolutamente desarrazoada e apegada a um formalismo exacerbado, condenável frente à principiologia licitatória incidente (Razoabilidade, Proporcionalidade, Formalismo Moderado, Competitividade, Primazia do Interesse Público, Seleção da Proposta Mais Vantajosa, Finalidade, Busca pela Economicidade das Contratações Públicas, etc. - art. 3º, Lei 8666/93; art. 5º, Lei Estadual 14.167/02; art. 2º, Decreto Estadual nº 48.012/20; art. 2º, caput, da Lei 9.784/99; Acórdãos ilustrativos atinentes ao Formalismo Moderado, diretriz principiológica que tem servido de substrato a reiterados precedentes jurisprudenciais dos respectivos Tribunais de Contas: "TCU 023.140/2017-8, Min. Rel. Aroldo Cedraz, 06.12.2017"; TCU, Acórdão nº 1.211/2021 Plenário, TC 018.651/2020-8, Min. Rel. Walton Alencar Rodrigues, 29.05.2021; "TCE/MG, Processo nº 1095364, Acórdão, 25.05.2022").

Pregoeiro

para todos os lotes -

13/06/2023 15:35:05

Quanto à afirmação oriunda do licitante F000188, de que "o Fornecedor F000171 deveria ter enviado o arquivo com a nova proposta uma única vez, quando ela estivesse pronta, dentro das 4 horas disponíveis", registro que não procede. Tal restrição não consta na legislação aplicável ou em qualquer das previsões contidas no Edital correspondente. Durante o prazo disponibilizado, é dado ao arrematante acrescer ou substituir arquivos anexados.

Pregoeiro

para todos os lotes -

13/06/2023 15:35:19

A respeito da suplantação de arquivos anteriores por arquivos posteriormente anexados, reporto-lhes que:

Pregoeiro

para todos os lotes -

13/06/2023 15:39:01

Em 30/01/2023, no bojo do Pregão Eletrônico nº 325/2022, esta Pregoeira promoveu diligência junto à Secretaria de Estado de Planejamento e Gestão de Minas Gerais (SEPLAG), na condição de provedora do Portal de Compras do Estado de Minas Gerais e responsável pelo respectivo apoio técnico e operacional, para posicionamento quanto à confiabilidade do Sistema na preservação de documentos anexados pelos licitantes e quanto a sobreposições documentais constatadas (os documentos integrantes da diligência encontram-se devidamente publicados no site do MPMG, como arquivos pertencentes a aludido processo licitatório: www.mpmg.mp.br, Serviços, Consultas, Licitações e Contratos, Portal Transparência MPMG).

Pregoeiro

para todos os lotes -

13/06/2023 15:40:02

Embora haja declarado que o Portal de Compras-MG é constantemente submetido a atualizações e aprimoramentos, bem como que seu ambiente de produção assegura confiabilidade, integridade, tolerância a falhas e alto desempenho às aplicações, a SEPLAG reconheceu que o padrão de funcionamento do Sistema acarreta sobreposição documental, nos seguintes termos: "Em casos reportados anteriormente, foram

identificados erros operacionais dos usuários por desconhecimento do comportamento do sistema, tendo em vista que, durante os prazos estipulados para envio dos arquivos, os usuários poderiam editar os anexos e conteúdo, mas o sistema persiste na base apenas o último conjunto de arquivos enviados. (Exemplo: o fornecedor realizou o upload de 2 anexos e clicou em Salvar. Depois, acessou a opção correspondente novamente e enviou 3 arquivos. O sistema irá persistir APENAS os 3 arquivos do conjunto enviado por último.)".

Pregoeiro

para todos os lotes -

13/06/2023 15:40:16

Diante da confirmação acima reproduzida, esta Pregoeira formalizou, em 25/04/2023, o seguinte questionamento complementar perante a SEPLAG:

Pregoeiro

para todos os lotes -

13/06/2023 15:40:26

[ABREM-SE ASPAS]

Pregoeiro

para todos os lotes -

13/06/2023 15:41:11

Com vistas a verificar se o Portal disponibiliza aos licitantes as devidas informações acerca desse padrão de comportamento do Sistema, procedi à busca pelo respectivo manual na plataforma. Eis o caminho da pesquisa que me pareceu intuitivo: Portal de Compras-MG >> "Cadastro de Fornecedores" >> "Orientações para os Fornecedores" >> ("Manuais Operacionais") "Como participar da sessão pública". Ocorre que não identifiquei, em tal manual operacional, seja quanto à fase classificatória, seja quanto à habilitatória, qualquer menção à circunstância de que persiste na base de dados apenas o último conjunto de arquivos enviados e de que, portanto, eventuais arquivos anexados anteriormente seriam suplantados pelos posteriores (vide itens "4" a "4.3" e "5" a "5.2, b").

Pregoeiro

para todos os lotes -

13/06/2023 15:42:12

Diante disso, complementarmente à Promoção de Diligência em apreço, indago/solicito à SEPLAG:

Pregoeiro

para todos os lotes -

13/06/2023 15:42:25

Consta, no Portal de Compras-MG, facilmente acessível aos licitantes, manual operacional ou instrumento equivalente que exiba, de modo inequívoco, orientações precisas acerca das regras de funcionamento do Sistema e intercorrências objetivamente antecipáveis, inclusive quanto à sobreposição de documentos na hipótese de anexações subsequentes?

Pregoeiro
para todos os lotes -
13/06/2023 15:42:43

Em caso negativo, sugere-se à SEPLAG tal aprimoramento informacional, pois não se afigura razoável que o Pregoeiro possa opor ao licitante a incidência de restrições operacionais cujo conhecimento prévio não lhe foi oportunizado.

Pregoeiro
para todos os lotes -
13/06/2023 15:42:51

[FECHAM-SE ASPAS]

Pregoeiro
para todos os lotes -
13/06/2023 15:43:14

A SEPLAG respondeu em 24/05/2023, mediante manifestação subscrita por Peter Mayerson: "Não consta em manuais e documentos informativos, sobre esse fluxo específico e de forma explícita. Diante desta sugestão apresentada, iremos incluir mensagem no Sistema informando sobre o comportamento da funcionalidade."

Pregoeiro
para todos os lotes -
13/06/2023 15:43:58

Assim, sobretudo enquanto o Portal não disponibilizar orientações claras aos licitantes quanto a tal padrão de funcionamento operacional, convém que os Pregoeiros formalizem alerta em tal sentido no Chat e que se apliquem os princípios licitatórios da "Razoabilidade" e do "Formalismo Moderado", dentre outros, na interpretação jurídica de eventuais ocorrências relacionadas com o desconhecimento da circunstância de sobreposição documental pelos licitantes.

Pregoeiro
para todos os lotes -
13/06/2023 15:56:46

A respeito do "Apenso II do TR" ("Planilha exemplificativa de locais de instalação"), documento técnico integrante do Edital, mencionado no item "5" do "Termo de Referência" (Anexo VII do Edital) e disponibilizado no site do MPMG: verifiquei que, por lapso, não foi republicada a versão corrigida do documento (correspondente ao doc. SEI nº 5122931). Assim, solicito a todos atenção ao seguinte alerta: na célula C2 do arquivo, referente ao item 2, onde se lê "duas vias de passagem", leia-se "uma via de passagem" (a mesma correção foi incorporada à versão final do Edital).

Pregoeiro
para todos os lotes -
13/06/2023 15:57:05

Suspendo a sessão até as 17h30min.

Pregoeiro

para todos os lotes -

13/06/2023 17:22:28

Srs. Licitantes, suspendo a sessão até as 14h de amanhã (14/06/23), quando será retomada para prosseguimento. Solicito a todos os interessados que estejam online.

Pregoeiro

para todos os lotes -

13/06/2023 17:23:10

Eventuais mensagens de cunho informativo poderão ser enviadas neste Chat durante o período de suspensão da sessão, devendo os licitantes lhes tomar conhecimento por ocasião da retomada.

F000171

para Lote 1 -

13/06/2023 17:30:37

Boa tarde a todos.

Pregoeiro

para Lote 1 -

14/06/2023 13:58:49

Boa tarde, Srs. Licitantes!

Pregoeiro

para Lote 1 -

14/06/2023 13:59:32

A proposta enviada pelo arrematante F000171 carecerá de readequações. Suspendo a sessão até as 14h30min para detalhamento dos reajustes necessários.

F000171

para Lote 1 -

14/06/2023 14:03:36

Boa tarde a todos

F000188

para Lote 1 -

14/06/2023 14:07:50

Boa tarde!

Pregoeiro

para Lote 1 -

14/06/2023 14:19:46

Sr. Licitante F000171: Em cumprimento à fase contraproposta determinada pelo art. 30 do Decreto Estadual nº 48.012/20, indago-lhe se é possível a concessão de algum desconto sobre o valor final ofertado.

F000171

para Lote 1 -

14/06/2023 14:20:49

Prezda Sra. pregoeira este é a nossa melhor proposta.

F000188

para Lote 1 -

14/06/2023 14:24:13

Não estamos entendendo, esta pergunta não era para ter sido feita assim que se encerrasse a etapa de envio de lances, ou seja, antes do envio da proposta adequada ao valor final ofertado.

Pregoeiro

para Lote 1 -

14/06/2023 14:28:37

Sr. Licitante F000188, eu assumi a gestão do Pregão na data de ontem. Verificada a ausência de tentativa de negociação do valor proposto, dei cumprimento a tal etapa no presente momento. De todo modo, a negociação do preço proposto em favor da Administração Pública é cabível em qualquer oportunidade viável no decorrer do processo licitatório.

Pregoeiro

para Lote 1 -

14/06/2023 14:28:50

Srs. Licitantes, registro que, diante de necessidade/cabimento/razoabilidade verificados nas circunstâncias concretas, estará amparado, sob os prismas legal e editalício, eventual ato desta Pregoeira que configure:

Pregoeiro

para Lote 1 -

14/06/2023 14:29:25

- Diligência para esclarecimento ou complementação da instrução processual (Item 15.6 do Edital e art. 43, §3º, da Lei nº 8.666/93);

Pregoeiro

para Lote 1 -

14/06/2023 14:29:55

- Saneamento de erros ou falhas que não alterem a substância e validade jurídica documental e possível Diligência para tal finalidade (Itens 15.7 e 15.7.1 do Edital e arts. 47; 17, VII; e 8º, XII, h, do Decreto Estadual nº 48.012/20);

Pregoeiro

para Lote 1 -

14/06/2023 14:30:21

- Requerimento de documentos complementares à proposta e à habilitação, quando necessários à confirmação daqueles exigidos no edital (Itens 7.10, 9.2.2 e 10.3 do Edital / Art. 19, II; Art. 26, §9º; Art. 38, §2º; Art. 43, §2º; Art. 48, §2º, do Decreto Estadual nº 48.012/20);

Pregoeiro

para Lote 1 -

14/06/2023 14:30:46

- Solicitação de envio posterior de documento faltante atestador de condição preexistente, consoante possibilidade legal de saneamento (art. 47 do Dec. Estadual nº 48.012/20), entendimento do TCU (Acórdão nº 1211/2021 Plenário, TC 018.651/2020-8, Min. Rel. Walton Alencar Rodrigues, 29.05.2021, dentre outros) e principiologia aplicável (Razoabilidade/Proporcionalidade, Seleção da Proposta Mais Vantajosa para a Administração, Eficiência, Celeridade, Competitividade, Finalidade e outros que lhes decorrem, tais como Formalismo Moderado e Economicidade - art. 3º, Lei 8666/93; art. 2º, Decreto Estadual nº 48.012/20; art. 5º, Lei Estadual nº 14.167/02).

Pregoeiro

para Lote 1 -

14/06/2023 14:30:58

Reside a respectiva fundamentação nos dispositivos normativos ora ilustrados, assim como em imperativos principiológicos e direcionamentos jurisprudenciais incidentes sobre o âmbito licitatório.

Pregoeiro

para Lote 1 -

14/06/2023 14:32:07

Sr. Licitante F000171: Com esteio na possibilidade de saneamento e complementação da proposta e demais documentos, assegurada por força legal, editalícia e jurisprudencial, desde que observadas as restrições normativas incidentes, solicito a readequação da proposta quanto aos aspectos adiante apontados e o encaminhamento do arquivo reajustado por meio do link a ser disponibilizado em seguida neste Chat.

Pregoeiro

para Lote 1 -

14/06/2023 14:32:45

ATENÇÃO: alguns dos ajustes necessários decorrem da inobservância ao Modelo de Proposta disponibilizado como Anexo II do Edital. Reitero solicitação de utilização

precisa do Modelo como referência para a devida adequação, a fim de se evitar nova necessidade de ajustes ou complementações:

Pregoeiro

para Lote 1 -

14/06/2023 14:33:40

[Sr. Licitante, suas propostas preencheram as colunas de preço cheio e de preço com dedução de ICMS. Registro que, conforme pontuado no Modelo de Proposta, é de responsabilidade do licitante o conhecimento da carga tributária aplicável à presente contratação. Assim, cabe ao licitante, por sua conta e risco, julgar se se enquadra em alguma hipótese normativa de isenção do ICMS. Saliento, uma vez que a empresa entende fazer jus à dedução de ICMS, que os valores considerados para fins de adjudicação do objeto e contratação decorrente serão aqueles resultantes da dedução do imposto (conforme itens 7.8.1 e 9.2.4 do Edital) e, portanto, não se considerarão os valores cheios informados]

Pregoeiro

para Lote 1 -

14/06/2023 14:35:47

- Conforme exigência expressa no item "10" do "Termo de Referência" (Anexo VII do Edital), a garantia será oferecida pelo "fabricante". Assim, é necessário o devido preenchimento do quadro de especificação de dados da empresa credenciada pelo fabricante, correspondente ao item "2.5.3" do Modelo de Proposta. Caso a empresa credenciada coincida com o próprio licitante, e a fim de lhe poupar a repetição de dados já informados na proposta, o preenchimento da planilha do item "2.5.3" torna-se dispensável, podendo ser substituído pela seguinte colocação: "A garantia será prestada por empresa credenciada pelo fabricante, correspondente a esta proponente.";

Pregoeiro

para Lote 1 -

14/06/2023 14:36:27

- Gentileza reproduzir, em sua proposta, o conteúdo do item "2.9" do Modelo de Proposta (Informações Complementares);

Pregoeiro

para Lote 1 -

14/06/2023 14:37:10

- Em conformidade com o critério de aceitabilidade da proposta previsto no item "9.4.2" do Edital ("Compatibilidade dos preços unitários e global propostos com aqueles praticados no mercado, tendo como base os valores estimados de referência constantes do processo licitatório."), solicito adequação dos valores propostos para o item "10" do lote, uma vez que extrapolam os respectivos valores de referência obtidos mediante pesquisa orçamentária realizada por este Órgão. Os valores propostos para o item (colunas dos preços com dedução de ICMS) devem ficar adstritos aos seguintes preços de referência:

Pregoeiro

para Lote 1 -

14/06/2023 14:37:45

- Valor unitário de referência do item "10": R\$1.400,00; - Valor total de referência do item "10": R\$70.000,00.

Pregoeiro

para Lote 1 -

14/06/2023 14:39:38

Solicito, ainda, que a adequação se dê de tal forma que não eleve o preço global proposto para o lote (R\$7.600.000,00), bem como que os preços propostos para todos os demais itens do lote não extrapolem os respectivos valores de referência. O trecho pertinente do Mapa de Preços, contendo os valores unitários e totais de referência dos 25 itens integrantes do lote, realçados de azul ao final da planilha, encontra-se disponível para consulta em nosso site [www.mpmg.mp.br, Serviços, Consultas, Licitações e Contratos, Portal Transparência MPMG > Digite o "Número do processo" (368) e selecione o "Ano do processo" (2022), Pesquisar], sob arquivo intitulado Mapa_de_Precos_para_readequacao_de_valores_da_proposta_pelo_arrematante.

Pregoeiro

para Lote 1 -

14/06/2023 14:42:02

- Quanto aos itens "1 a 9" e "11" do lote: para cada item, o "preço deduzido ICMS" unitário proposto multiplicado pela respectiva quantidade resulta em valores singelamente distintos daqueles apontados na proposta como "preço deduzido ICMS" total. Foram constatadas diferenças desde "1 centavo" até "1 real e 55 centavos". Assim, ao readequar os valores de sua proposta para fins de oferta de preço aceitável para o item 10, solicito o cuidado de que revise genericamente a precisão de todos os valores ofertados em sua proposta, a fim de que as operações matemáticas de conferência retornem resultados coerentes.

F000171

para Lote 1 -

14/06/2023 14:42:49

Sra pregoeira o item 10 é composto de três itens 1 detector manual de metais de 1 caixa de desmuniamento e 4 cofres para guarda de armas.

Pregoeiro

para Lote 1 -

14/06/2023 14:43:24

- ITENS 14 A 23 (SERVIÇO DE MANUTENÇÃO): A proposta enviada não utilizou o formato de preenchimento sugerido no Modelo de Proposta (Anexo II do Edital). Quanto a tais itens (14 a 23), gentileza readequar o preenchimento da proposta conforme modelo (colunas "mensal unitário", "mensal total" e "Total 36 meses").

Pregoeiro

para Lote 1 -

14/06/2023 14:48:57

Sr. Licitante F000171, o Mapa de Preços constante nos autos (doc. SEI nº 4134285) exhibe orçamentos coletados para o item "10" perante três fornecedores. O valor de referência foi obtido utilizando-se a mediana entre os preços cotados.

Pregoeiro
para Lote 1 -
14/06/2023 14:52:10

Na fase de coleta de orçamento, a sua empresa cotou o item pelo valor unitário de R\$1.134,68. Já na proposta final, informou o valor de R\$6.575,92.

Pregoeiro
para Lote 1 -
14/06/2023 14:53:23

- Solicito, por fim, que o licitante não promova nenhum ajuste para além daqueles ora requeridos, a fim de evitar reanálise desnecessária de dados já conferidos.

Pregoeiro
para Lote 1 -
14/06/2023 14:53:42

- Restando eventuais dúvidas acerca das alterações solicitadas, coloco-me à disposição para os devidos esclarecimentos via Chat e mediante contato telefônico (número já disponibilizado por este canal aos licitantes).

Portal de compras
para Lote 1 -
14/06/2023 14:54:14

Fornecedor F000171 o prazo para o envio do novo arquivo de proposta foi encerrado.

Portal de compras
para Lote 1 -
14/06/2023 14:54:18

Fornecedor F000171 favor acessar o lote 1 e enviar o novo arquivo de proposta.

Pregoeiro
para Lote 1 -
14/06/2023 14:54:54

Suspendo a sessão até as 17h para aguardo das readequações solicitadas.

Pregoeiro
para Lote 1 -
14/06/2023 15:20:28

Sr. Licitante F000171, haja vista que a proposta contempla 25 itens e subdivisões informativas (preços unitários, mensais, totais e global), com fulcro no princípio da Razoabilidade e na circunstância de que a legislação não estipula prazo específico para o saneamento, ficando a cargo da Pregoeira a administração do lapso temporal que se afigure razoável em caso:

Pregoeiro
para Lote 1 -
14/06/2023 15:22:15

Caso a duração da presente sessão se revele insuficiente para a conclusão e conferência dos reajustes requeridos, solicito ser informada, a fim de que eu estime prazo compatível.

Pregoeiro
para Lote 1 -
14/06/2023 15:42:00

*que se afigure razoável em cada caso

F000171
para Lote 1 -
14/06/2023 16:45:06

Prezada Sra. Pregoeira devido ao numero de adequações necessárias solicitamos um prazo de até amanhã para enviarmos a proposta conforme solicitado.

Pregoeiro
para todos os lotes -
14/06/2023 16:45:30

Sr. Licitante, haja vista que incumbe a esta Pregoeira a condução de outros Pregões nas datas de 15/06 e 16/06, suspendo a sessão até as 11h do dia 19/06/23, quando será retomada para prosseguimento. Na ocasião, o arquivo de proposta readequado deverá estar anexado ao Portal por meio do link disponibilizado no Chat.

Portal de compras
para Lote 1 -
14/06/2023 16:47:23

Esse lote foi suspenso. O motivo informado foi: "Aguardando readequações sobre a proposta do arrematante.". O lote deve ser reativado dia 19/06/2023 às 11:00 h.

Portal de compras
para Lote 1 -
14/06/2023 19:54:20

O fornecedor F000171 enviou o novo arquivo de proposta.

Portal de compras
para Lote 1 -

19/06/2023 10:19:46

Esse lote foi reativado.

Pregoeiro
para todos os lotes -
19/06/2023 10:52:53

Srs. Licitantes, bom dia! A proposta readequada pelo arrematante está sendo conferida por esta Pregoeira. Suspendo a sessão até as 14h, quando será retomada.

Pregoeiro
para todos os lotes -
19/06/2023 12:29:34

Srs. licitantes, informo que, conforme subitem "15.3" do Edital, a proposta readequada enviada pelo licitante F00171 já está disponível para consulta em nosso site (www.mpmg.mp.br, Serviços, Consultas, Licitações e Contratos, Portal Transparência MPMG). Haja vista que a condução inicial do Pregão não coube a esta Pregoeira, (re)publiquei, por zelo, juntamente com a proposta final, os documentos anexados originalmente pelo arrematante ao Portal, dentre os "Arquivos da proposta inicial".

Pregoeiro
para todos os lotes -
19/06/2023 12:31:16

Srs. licitantes, a documentação integrada por proposta final corrigida e manuais/datasheets dos produtos ofertados, enviada pelo fornecedor F000171, foi remetida aos setores técnicos competentes para análise.

Pregoeiro
para todos os lotes -
19/06/2023 12:31:49

A sessão será retomada às 16h30min.

Pregoeiro
para todos os lotes -
19/06/2023 15:39:25

Srs. Licitantes, informo-lhes que o balanço patrimonial apresentado pelo fornecedor do fornecedor F000171, extraído antecipadamente da Pasta Digital do Cadastro Geral de Fornecedores - CAGEF, foi encaminhado à Assessoria Contábil para análise.

Pregoeiro
para todos os lotes -
19/06/2023 15:42:18

Srs. licitantes, informo que a PROPOSTA, OS MANUAIS/FÔLDERES/DATASHEETS e os ATESTADOS DE CAPACIDADE TÉCNICA do licitante F000171 foram analisados

tecnicamente pelo servidor Samuel Márcio da Luz, representando o setor técnico (Núcleo de Operações de Segurança Orgânica - NUORG), que opinou por sua aprovação (doc. SEI nº 5403638).

Portal de compras
para Lote 1 -
19/06/2023 15:55:43

A etapa de negociação foi concluída e por isso, o prazo para envio do arquivo de negociação da proposta foi finalizado para todos os fornecedores.

Portal de compras
para Lote 1 -
19/06/2023 15:55:43

A proposta do fornecedor 01.645.392/0001-09 - ROCKET-TEC SISTEMAS ELETRONICOS LTDA para esse lote foi aceita. O valor final da proposta foi 7.600.000,00.

Pregoeiro
para todos os lotes -
19/06/2023 16:15:15

Srs. licitantes, informo que, conforme subitem "15.3" do Edital, a documentação habilitatória originalmente anexada pelo licitante F000171, bem como o balanço patrimonial extraído da Pasta Digital do CAGEF, além de CRC e CNDT atualizados, por mim consultados junto a sítios eletrônicos públicos, já estão disponíveis para consulta em nosso site (www.mpmg.mp.br, Serviços, Consultas, Licitações e Contratos, Portal Transparência MPMG).

Pregoeiro
para todos os lotes -
19/06/2023 16:16:57

Srs. Licitantes, o balanço patrimonial foi analisado pela Assessoria Contábil e Financeira à Licitação, por meio da servidora Íris Duarte Rego, que opinou pela habilitação do licitante. O restante da documentação habilitatória foi analisado por esta Pregoeira, que conclui pela HABILITAÇÃO do arrematante.

Pregoeiro
para todos os lotes -
19/06/2023 16:18:38

Srs. Licitantes, gentileza tomarem ciência das mensagens enviadas neste Chat durante o intervalo de suspensão da sessão.

Pregoeiro
para todos os lotes -
19/06/2023 16:20:27

Suspensão a sessão até as 17h para oportunizar tempo suficiente para o conhecimento do teor dos novos documentos publicados (balanço, CRC, CNDT).

Portal de compras
para Lote 1 -
19/06/2023 16:23:53

O fornecedor 01.645.392/0001-09 - ROCKET-TEC SISTEMAS ELETRONICOS LTDA, cuja proposta foi aceita, foi habilitado para esse lote.

Pregoeiro
para todos os lotes -
19/06/2023 17:00:09

Suspendo*

Pregoeiro
para todos os lotes -
19/06/2023 17:00:14

Srs. licitantes, considerando que o fornecedor F000171 satisfaz todas as exigências editalícias, declaro-o vencedor do certame.

Pregoeiro
para todos os lotes -
19/06/2023 17:00:33

Srs. licitantes, considerando que o fornecedor F000171 foi declarado vencedor do presente certame e que foram disponibilizadas, no site deste Órgão, para consulta dos interessados, a respectiva proposta comercial e a documentação de habilitação referentes à empresa, está aberto, a partir deste momento, o prazo de 10 minutos, conforme previsto no item "11" do Edital, para eventual manifestação motivada de intenção de recurso.

Portal de compras
para Lote 1 -
19/06/2023 17:00:38

O lote foi habilitado para cadastramento de manifestações de intenção de recurso em 19/06/2023, às 17:00.

Portal de compras
para Lote 1 -
19/06/2023 17:12:01

O cadastramento de manifestações de intenção de recurso foi finalizado em 19/06/2023, às 17:12. O fornecedor "24.904.641/0001-39 - PROTECH TECNOLOGIA EM PROTECAO E AUTOMACAO LTDA" manifestou intenção de interpor recurso para o lote.

Pregoeiro
para todos os lotes -
19/06/2023 17:23:59

Gentileza aguardarem por 15 min.

Pregoeiro

para todos os lotes -

19/06/2023 17:43:24

O Edital (item "11.1") é expresso em exigir a MOTIVAÇÃO da intenção recursal, sob pena de decadência, bem como em sujeitá-la à ACEITAÇÃO ou RECUSA do Pregoeiro (item "11.2"). A mesma condição acha-se prevista no art. 9º, XVI e XVIII, da Lei Estadual nº 14.167/02, bem como no art. 44, § 3º, do Decreto Estadual 48.012/20 e no art. 44, §3º, do Decreto Federal nº 10.024/19. Saliento que o "Decreto nº 5.450/05", mencionado na motivação dada à intenção de recurso, foi revogado pelo "Decreto nº 10.024/19", cujo art. 44, § 3º, dispõe expressamente que: "A ausência de manifestação imediata e motivada do licitante quanto à intenção de recorrer, nos termos do disposto no caput, importará na decadência desse direito, e o pregoeiro estará autorizado a adjudicar o objeto ao licitante declarado vencedor.". No caso em tela, o interessado limitou-se a afirmar, abstratamente, que registra a intenção de recurso "por não concordar com a Classificação e Habilitação da empresa Rocket-Tec Sistemas Eletrônicos Ltda". Não houve indicação, sequer em termos genéricos, do aspecto sobre o qual incidiria a possível divergência. Aludidas previsões normativas visam a se evitarem atrasos processuais injustificáveis decorrentes de inconformismos vazios ou de recursos meramente protelatórios. O requisito não pretende que o interessado antecipe ou destrinche o mérito do contraponto a ser arguido, mas que indique, minimamente, o objeto da insurgência.

Pregoeiro

para todos os lotes -

19/06/2023 17:44:29

Entretanto, não obstante o múnus administrativo de resguardo da celeridade e da eficiência processuais, em homenagem aos direitos constitucionais de petição aos Poderes Públicos e ao contraditório/ampla defesa (art. 5º, XXXIV, a e LV da Constituição Federal), bem como ao princípio da Autotutela (art. 49 da Lei 8.666/93; arts. 53 a 55 da Lei 9.784/99; arts. 64 a 66 da Lei Estadual 14.184/02; súmulas 346 e 473 do STF; item 15.8 do Edital), informo que a presente manifestação de intenção recursal será aceita.

Portal de compras

para Lote 1 -

19/06/2023 17:46:00

Foi(ram) aceita(s) a(s) intenção(ões) de recurso(s) do(s) fornecedor(es): PROTECH TECNOLOGIA EM PROTECAO E AUTOMACAO LTDA.

Pregoeiro

para todos os lotes -

19/06/2023 17:55:51

Srs. licitantes, informo que o prazo para a apresentação das razões de recurso é de 3 (três) dias úteis, ou seja, até o dia 22/06/2023; o prazo para a apresentação das contrarrazões de recurso transcorre em sequência e também é de 3 (três) dias úteis, ou seja, até o dia 27/06/2023, conforme item "11.2" do Edital. A data inicialmente prevista

para a divulgação da decisão da Pregoeira/da autoridade competente acerca do recurso interposto é 05/07/23, às 14h.

Pregoeiro

para todos os lotes -

19/06/2023 17:57:57

Suspendo a sessão até as 14h do dia 05/07/23, para possível divulgação da decisão sobre o recurso porventura interposto.

Pregoeiro

para todos os lotes -

22/06/2023 20:24:04

Srs. licitantes, informo que, conforme subitem "15.3" do Edital, o recurso interposto pelo licitante "PROTECH TECNOLOGIA EM PROTEÇÃO E AUTOMAÇÃO LTDA" já está disponível para consulta em nosso site (www.mpmg.mp.br, Serviços, Consultas, Licitações e Contratos, Portal Transparência MPMG).



MettusMNI

DETECTOR PORTÁTIL





Seja bem-vindo!

A Detronix, desde 2005, é focada no desenvolvimento e produção de detectores de metais para as mais variadas aplicações, dentre elas, na segurança com modelos portais, manuais e portas de segurança. Na indústria com detectores para proteger máquinas e equipamentos e, também, para inspeção de produtos industrializados, como exemplo, alimentos em geral, evitando que cheguem contaminados aos consumidores.

Localizada em Caxias do Sul-RS, a Detronix dispõe de ampla assistência técnica em mais de 40 localidades em território nacional, atendendo a mercados nacionais e internacionais.

A gestão da qualidade é certificada a mais de 14 anos, e atualmente atende a ISO9001:2015. Nossos produtos atendem normas de compatibilidade eletromagnética e normas internacionais de segurança. Requisitos fundamentais para atender grandes eventos internacionais.

Nossa motivação faz-se na engenharia dedicada à segurança. Acreditamos no sentimento de proteção, capaz de promover em cada um de nós a confiança tão desejada, fundamental ao avanço de nossos objetivos.





O detector de metal portátil MettusMNI faz parte de uma linha de detectores manuais. É um detector de metais em formato de bastão, microprocessado, com aviso contínuo de detecção, alta sensibilidade e baixíssimo consumo de bateria.

PRINCIPAIS APLICAÇÕES:



Eventos



Segurança
Pública



Indústria
(Segurança)



Aeroportos



TECNOLOGIA

Aviso contínuo durante a presença de metal.

Desligamento automático após 1 minuto da última detecção.

Capacidade de detecção de uma moeda de 10 centavos a 5 cm de distância!



Objetos
grandes



Objetos
médios



Objetos
pequenos



ESPECIFICAÇÕES DA ESTRUTURA

- Estrutura em ABS injetado com aditivo anti UV.
- Painel em policarbonato de alta resistência.
- Compartimento de bateria de fácil acesso.





**LED'S
INDICADORES DE
DETECÇÃO**



**TECLAS PARA
AJUSTES DE
SENSIBILIDADE**



AVISO SONORO



**LED INDICADOR
DE LIGADO/
BATERIA FRACA**



**CORDÃO
DE PUNHO**



**CHAVE DE
OPERAÇÃO**
com 3 posições



**ENTRADA PARA
CARREGADOR
DE BATERIA**

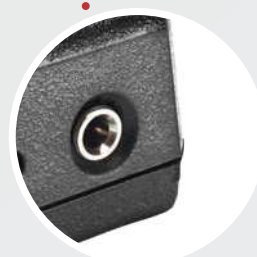

**SAÍDA PARA
FONE DE
OUVIDO**





PAINEL DE CONTROLE

Possui todos os recursos necessários para operação e configuração do detector:

- **Chave 3 POSIÇÕES:** detecção com alerta silencioso, desliga e detecção com alerta audiovisual.
- **LED VERDE:** indica que o equipamento está em operação e teste de bateria.
- **LED'S VERMELHOS:** indicam que o equipamento detectou a presença de massa metálica.
- **BUZZER:** Sinalizador sonoro de detecção.
- **Tecla + :** utilizada para aumento da sensibilidade.
- **Tecla - :** utilizada para diminuição da sensibilidade.



DIMENSÕES E PESO

Peso médio: 270g



A: 380mm
B: 90mm
C: 24mm

Especificações Técnicas:

Alta sensibilidade: detecta metais magnéticos e não magnéticos, ferrosos e não ferrosos

Sistema autoajustável: ao ser ligado

Alimentação: 1 bateria 9V

Baixo consumo: 3,5 mAdc



OPCIONAIS

- Bateria recarregável

- Aviso sonoro de alta intensidade



CAPA DE PROTEÇÃO



COLDRE PARA TRANSPORTE



CARREGADOR DE BATERIA BIVOLT
(100 a 240Vca - 50/60Hz)



CARREGADOR EXTERNO DE BATERIA BIVOLT

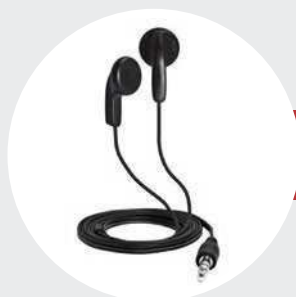

FONE DE OUVIDO



PUNHO EMBORRACHADO



ALERTA VIBRATÓRIO



Os opcionais poderão ser inseridos a qualquer tempo para compor especificações técnicas previamente definidas pelo cliente

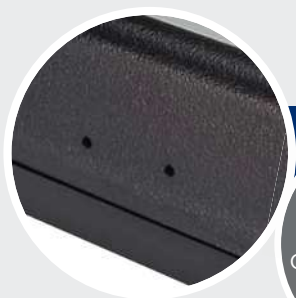

AJUSTE DE SENSIBILIDADE INTERNO

(Opções com 3 e 10 níveis)



Opções acompanham ferramenta para ajuste

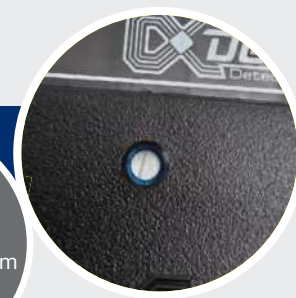

AJUSTE DE VOLUME INTERNO

TELEFONES FIXOS

(54) 3225.7500

(54) 3289.0600

SETOR PRIVADO

 (54) 9.9949.3036

 (54) 9.8122.5390

SETOR PÚBLICO

 (54) 9.8122.4698



DETRONIX.COM.BR

contato@detronix.com.br



Rua Emílio Fonini, 545
Cinquentenário - **Caxias do Sul/RS**





Linha Gabinetes

*Segurança e versatilidade
para qualquer ambiente*

*Seguridad y versatilidad
en cualquier ambiente*

Slim Evolution II

O mais completo do mercado

Compacto e ao mesmo tempo robusto, o Slim Evolution II é um equipamento moderno, que harmoniza com a estética de qualquer ambiente. Ideal para tráfego rápido, oferece conforto, segurança e praticidade ao usuário. Dotado de display intuitivo com pictograma tricolor de última geração (*Smart Display*), permite a utilização de diferentes módulos de integração de leitores e controles operacionais integrados com qualquer sistema. Além disso, o equipamento também detém as tecnologias *Comfort Pass*, *Double Lock*, *IS System*, *Emergency System* e *Waterproof*, o que o torna o mais completo de sua categoria.

Detalhes que fazem a diferença

Detalles que hacen la diferencia

Estrutura e Acabamento
100% INOX

Estructura y Acabado 100% Inoxidable

Acabamento
Cantos arredondados que evitam acidentes.

Acabado
Esquinas redondeadas que evitan accidentes.

Durabilidade
Caixa de proteção do mecanismo.

Durabilidad
Caja de protección del mecanismo.

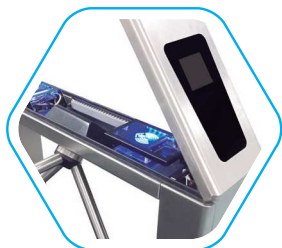
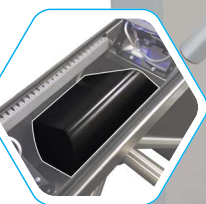

Fácil Manutenção
Abertura longitudinal do tampo superior.

Fácil Mantenimiento
Apertura longitudinal de la tapa superior.

Comfort Pass
Sistema de amortecimento de giro.

Comfort Pass
Sistema de amortiguación de giro.

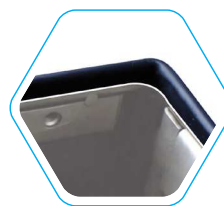

Vedação
Proteção contra líquidos e poeira.

Sellado
Protección contra líquidos y polvo.

Display Intuitivo
Com tecnologia *Smart Display*, utiliza pictogramas tricolores de última geração.

Pantalla Intuitiva
Con tecnología *Smart Display* que utiliza pictogramas tricolores de última generación.



Cofre Coletor
Cofre com capacidade para até 170 cartões*.

Buzón Recolector
Buzón con capacidad para hasta 170 tarjetas*.

Funcionalidade
Sistema BQC (brazo-que-cae), que libera a passagem em casos de emergência.

Funcionalidad
Sistema BQC (brazo-que-cae), que libera el paso en casos de emergencia.



*A capacidade pode variar de acordo com a acomodação, os modelos e os acessórios dos cartões.
*La capacidad puede variar según la acomodación, los modelos y los accesorios de las tarjetas.

El más completo del mercado

Compacto y al mismo tiempo robusto, el Slim Evolution II es un equipo moderno, que armoniza con la estética de cualquier ambiente. Ideal para el tráfico rápido, ofrece confort, seguridad y practicidad al usuario. Equipado de pantalla intuitiva con pictograma tricolor de última generación (Smart Display), permite el uso de diferentes módulos de integración de lectores y controles operacionales integrados con cualquier sistema. Además de eso, el equipo también posee las tecnologías Comfort Pass, Double Lock, IS System, Emergency System y Waterproof, siendo el más completo de su categoría.



10 millones de ciclos

Aplicações / Aplicaciones



Flujo de pessoas por minuto: 20 a 25.
O fluxo pode variar de acordo com o sistema de validação a ser adotado.
IP53 (considerando a versão com leitor de proximidade, sem coleta de cartão).

Flujo de personas por minuto: 20 a 25.
El flujo puede variar de acuerdo con el sistema de validación que va a ser adoptado.
IP53 (considerando la versión con lector de proximidad, sin recolecta de tarjetas).

Dimensões / Dimensiones

*Medidas em (mm) / *Medidas en (mm)

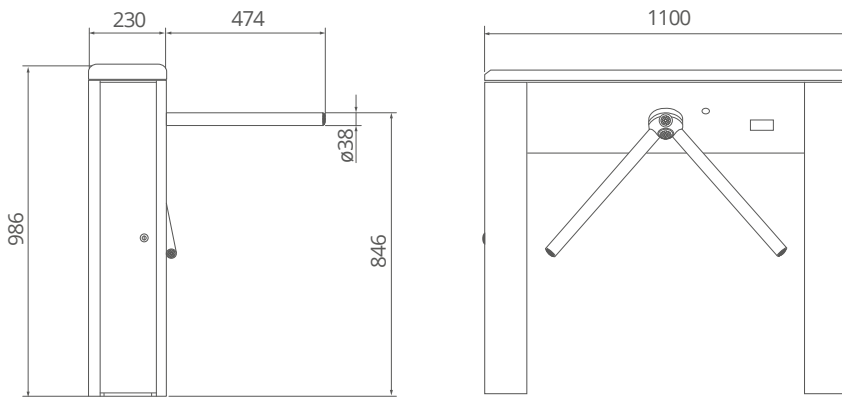

Opcionais / Opcionales

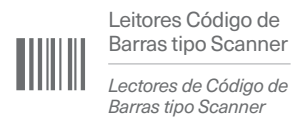
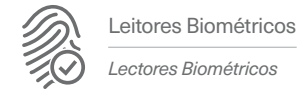
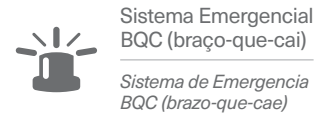
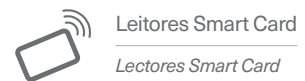

*Consulte modelos homologados.
*Consulte modelos aprobados.

Algumas possíveis combinações de display / Algunas combinaciones posibles de pantalla:



Slim Jr

Total controle em espaços reduzidos

Com medidas reduzidas, o Slim Jr foi desenvolvido para atender à crescente demanda do mercado por um equipamento compacto, que otimize a utilização do espaço e, ao mesmo tempo, mantenha os benefícios proporcionados por uma catraca modelo gabinete, como a organização de filas direcionais e o controle independente do fluxo. Assim como os demais equipamentos da Wolpac Magnetic, o Slim Jr permite a integração com diferentes leitores e controladores. Além disso, as tecnologias *Smart Display*, *IS System*, *Emergency System* e *Double Lock*, atribuem ao Slim Jr uma excelente relação entre custo e benefício.

Detalhes que fazem a diferença

Detalles que hacen la diferencia

Fácil Manutenção

Abertura longitudinal do tampo superior.

Fácil Mantenimiento

Apertura longitudinal de la tapa superior.

Acabamento

Cantos arredondados que evitam acidentes.

Acabado

Esquinas arredondadas que evitam accidentes.

Cofre Coletor

Cofre com capacidade para até 75 cartões*.

Buzón Recolector

Buzón con capacidad para hasta 75 tarjetas*.



Display Intuitivo

Com tecnologia *Smart Display*, utiliza pictogramas tricolores de última geração.

Pantalla Intuitiva

Con tecnología *Smart Display* que utiliza pictogramas tricolores de última generación.



Funcionalidade

Sistema BQC (braço-que-cai), que libera a passagem em casos de emergência.

Funcionalidad

Sistema BQC (brazo-que-cae), que libera el paso en casos de emergencia.

Segurança

Porta provida de fechadura de segurança com chave.

Seguridad

Puerta provista con cerradura de seguridad con llave.

Estrutura e Acabamento
100%
INOX

Estructura y Acabado 100% Inoxidable

*A capacidade pode variar de acordo com a acomodação, os modelos e os acessórios dos cartões.

*La capacidad puede variar según la acomodación, los modelos y los accesorios de las tarjetas.

Total control en espacios reducidos

Con medidas reducidas, Slim Jr se desarrolló para satisfacer la creciente demanda del mercado de un equipo compacto, que optimice la utilización del espacio al mismo tiempo que mantiene los beneficios de un torniquete modelo gabinete, como la organización de filas direccionales y control independiente de flujo. Al igual que los otros equipos Wolpac Magnetic, el Slim Jr permite la integración con diferentes lectores y controladores. Además, las tecnologías Smart Display, IS System, Emergency System y Double Lock le dan a Slim Jr una excelente relación calidad-precio.



Aplicações / Aplicaciones



Flujo de pessoas por minuto: 20 a 25.
O fluxo pode variar de acordo com o sistema de validação a ser adotado.
IP42.

Flujo de personas por minuto: 20 a 25.
El flujo puede variar de acuerdo con el sistema de validación que va a ser adoptado.
IP42.

Dimensões / Dimensiones

*Medidas em (mm) / *Medidas en (mm)

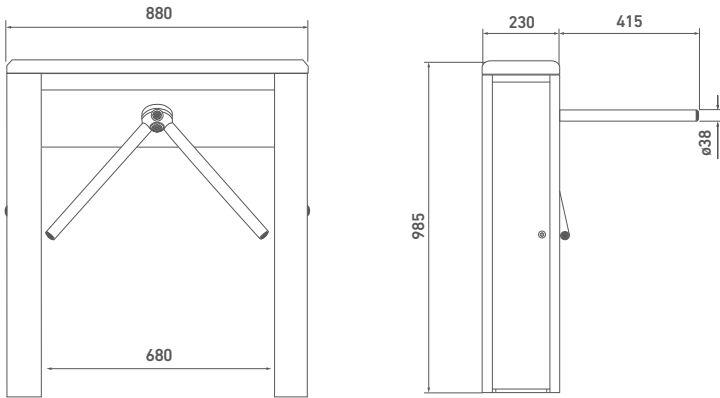

Opcionais / Opcionales

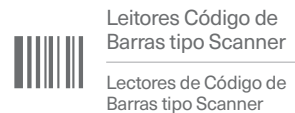
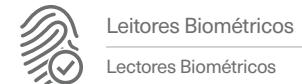
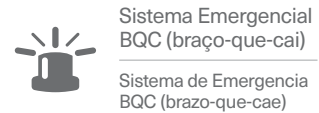
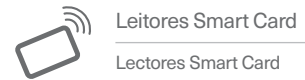
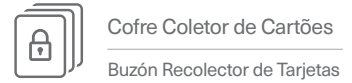

*Consulte modelos homologados.
*Consulte modelos aprobados.

Algumas possíveis combinações de display / Algunas combinaciones posibles de pantalla:



Smart Card

Smart Card



Smart Card + Biometria

Smart Card + Biometría



Smart Card + Scanner

Smart Card + Scanner



Smart Card + Coletor

Smart Card + Recolector



Smart Card + Coletor + Biometria

Smart Card + Recolector + Biometría

Slim High-Flow

Eficiência e segurança no controle do alto fluxo

Catraca modelo gabinete especialmente projetada para suportar o elevado fluxo de pessoas que utilizam transporte público de massa. Com design moderno e extremamente robusto, é ideal para ambientes que exigem equipamentos submetidos a trabalhos intensos e bastante árduos. Possui sistema *Comfort Pass* que oferece maior conforto na passagem do usuário, além de diversos opcionais que permitem atender às necessidades específicas de diferentes projetos de transporte público. Permite controles operacionais integrados de alta tecnologia, proporcionando segurança, conforto e higiene, cuidados fundamentais para aplicações em locais de grande fluxo.

Detalhes que fazem a diferença

Detalles que hacen la diferencia

Estrutura e Acabamento
**100%
INOX**

Estructura y Acabado 100% Inoxidable

Comfort Pass

Sistema de amortecimento de giro.

Comfort Pass

Sistema de amortiguación de giro.

Robustez

Gabinete monobloco totalmente em aço inox.

Robustez

Gabinete monoblock totalmente hecho en acero inoxidable.

Fácil Manutenção

Retirada completa do mecanismo pela parte inferior do bloqueio.

Fácil Mantenimiento

Retirada completa del mecanismo por la parte inferior del bloqueio.



Vedação

Proteção contra líquidos e poeira.

Sellado

Protección contra líquidos y polvo.



Contador Digital LED

Contador de passagem em LED de alto brilho.

Contador Digital LED

Contador de paso en LED de alto brillo.



Display Orientativo

Display em LED de alto brilho que indica o tipo de passagem.

Pantalla Orientativa

Pantalla LED de alto brillo que indica el tipo del paso.

Pictograma Orientativo

Quatro sinais indicativos em LED de alto brilho.

Pictograma Orientativo

Cuatro señales indicativas en LED de alto brillo.

Funcionalidade

Disponível na versão Combo

Funcionalidad

Disponible en la versión Combo











Eficiência e segurança em el control de alto flujo

Molinete modelo gabinete especialmente proyectado para soportar el elevado flujo de personas que utilizan transporte público masivo. Con un diseño moderno y extremadamente robusto, es ideal para ambientes que exigen equipos sometidos a trabajos intensos y bastante pesados. Posee un sistema Comfort Pass que ofrece más confort en el paso del usuario, además de diversas opciones que permiten atender las necesidades específicas de diferentes proyectos de transporte público. Permite controles operativos integrados de alta tecnología, proporcionando seguridad, confort e higiene, cuidados fundamentales para aplicaciones en locales de alto flujo.



10 millones de ciclos

Aplicações / Aplicaciones

 Estações de BRT, Metrô, Trem e VLT <i>Estaciones de BRT, Metro, Tren y Tranvía</i>	 Terminais de Embarque de Ônibus <i>Terminales de Embarque de Autobuses</i>	 Cofre Coletor de Cartões <i>Buzón Recolector de Tarjetas</i>	 Sensor Anti-Carona <i>Sensor Antiaventón</i>
 Locais de Alto Fluxo de Pessoas <i>Locales con Alto Flujo de Personas</i>	 Chave Comutadora <i>Llave Conmutadora</i>	 Display Orientativo <i>Pantalla Orientativa</i>	
	 Corrediza com Duplo Estágio <i>Puerta Corrediza con Dos Etapas</i>		

Dimensões / Dimensiones

*Medidas em (mm) / *Medidas en (mm)

Slim High-Flow

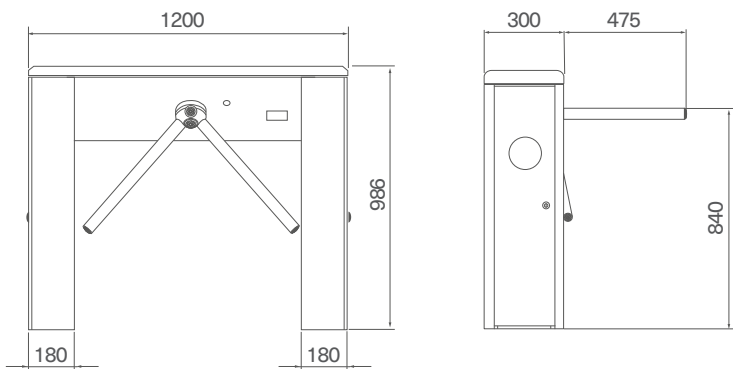

Slim High-Flow Combo

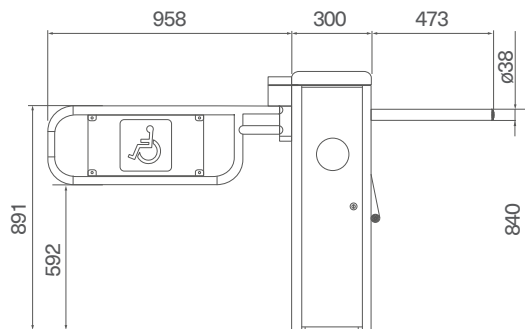

Pictogramas de Orientação / Pictogramas de Orientación



Seta Verde

Indica que o equipamento está apto para receber uma validação ou que está livre para passagem.

Flecha Verde

Indica que el equipo está apto para recibir una validación o que está libre para el paso.



Lozango Amarelo

Indica que o equipamento está apto a receber liberações de passagens especiais.

Rombo Amarillo

Indica que el equipo está apto para recibir liberación de pasajes especiales.



Seta Vermelha

Indica que a passagem não está liberada para o acesso.

Flecha Roja

Indica que el equipo no esta libre para el paso.

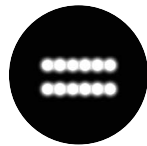

Barras Brancas

Indica que o equipamento possui alguma falha de comunicação com o validador.

Barras Blancas

Indica que el equipo posee alguna falla de comunicación con el validador.

Clientes / Clientes

Hospital Israelita Albert Einstein, Hospital do Rim e Hipertensão, Faculdade de Engenharia Industrial, Confederação Nacional da Indústria, Banco Bradesco, Banco Itaú, Banco Santander, XCMG Brasil, Rede Globo, Portonave S/A, Colégio Miguel de Cervantes, BRT Curitiba, BRT Uberlândia, BRT Bucaramanga (Colômbia), BRT Cartagena (Colômbia), Metrô São Paulo, Metrô Salvador, Metrô Cidade do México (México), VLT Rio de Janeiro, Supervia, Barcas Rio de Janeiro, CPTM e Ferry Boat Salvador, entre outros, são clientes que escolheram a Linha de Gabinetes da Wolpac Magnetic.

Hospital Israelita Albert Einstein, Hospital de Riñones y Hipertensión, Universidad de Ingeniería Industrial, Confederación Nacional de la Industria, Banco Bradesco, Banco Itaú, Banco Santander, XCMG Brasil, Rede Globo, Portonave S/A Colegio Miguel de Cervantes, BRT Curitiba, BRT Uberlândia, BRT Bucaramanga (Colombia), BRT Cartagena (Colombia), Metro São Paulo, Metro Salvador, Metro Ciudad de México (México), Tranvía Rio de Janeiro, Supervia, Barcazas Rio de Janeiro, CPTM y Ferry Boat Salvador, entre otros, son clientes que eligieron la Línea de Gabinetes Wolpac Magnetic.

Sobre Nós / Sobre Nosotros

Fundada em 1965, a Wolpac sempre foi reconhecida por sua atuação e liderança no mercado de controles de acesso no Brasil e em toda a América Latina. Em 2019, a empresa se une à Magnetic, líder em controles de acesso no mercado europeu. Desta fusão, surge a Wolpac Magnetic, a maior empresa do segmento de controle de acesso humano e de veículos do mundo.

Fundada en 1965, Wolpac siempre ha sido reconocida por su papel y liderazgo en el mercado de control de acceso en Brasil y en toda Latinoamérica. En 2019, la compañía se une a Magnetic, líder en controles de acceso en el mercado europeo. De esta fusión surge Wolpac Magnetic, la compañía más grande en el segmento de control de acceso humano y de vehículos en el mundo.



A Wolpac Magnetic reserva-se o direito de alterar sem prévio aviso qualquer característica de seus produtos. | Imagens meramente ilustrativas. | Atualização 022022.
Wolpac Magnetic se reserva el derecho de cambiar sin previo aviso cualquier característica de sus productos. | Imágenes solo de referencia. | Actualización 022022.



Slim Evolution II

Segurança e versatilidade
em qualquer ambiente

wolpac.com



WOLPAC
CONTROLES EFICIENTES

Slim Evolution II

Segurança e versatilidade em qualquer ambiente

Compacto e ao mesmo tempo robusto, o Slim Evolution II é um equipamento moderno, que harmoniza com a estética de qualquer ambiente. Ideal para tráfego rápido, oferece conforto, segurança e praticidade ao usuário. Dotado de display intuitivo com pictograma tricolor de última geração (*Smart Display*), permite a utilização de diferentes módulos de integração de leitores e controles operacionais integrados com qualquer sistema. Além disso, o equipamento também detém as tecnologias *Comfort Pass*, *Double Lock*, *IS System*, *Emergency System* e *Waterproof*, o que o torna o mais completo de sua categoria.

Detalhes que fazem a diferença



Praticidade

Abertura longitudinal do tampo superior, facilitando a manutenção do equipamento.



Acabamento

Cantos arredondados que evitam acidentes, sendo que todas as partes que possuem contato direto com a passagem do usuário são construídas em aço inox AISI 304.

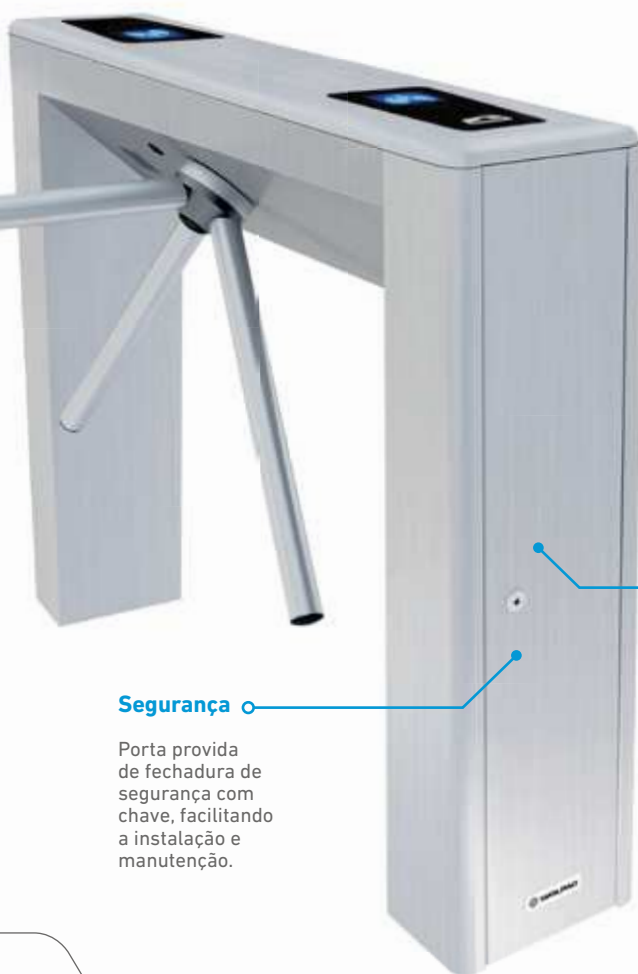

Segurança

Porta provida de fechadura de segurança com chave, facilitando a instalação e manutenção.



Display Intuitivo

Com tecnologia *Smart Display*, utiliza pictogramas tricolores de última geração que, por serem intuitivos, são facilmente compreendidos pelos usuários.

Cofre Coletor de Cartões

Cofre com capacidade para até 170 cartões*.

IP53**

Aplicações



Empresas e Indústrias



Edifícios Comerciais



Instituições de Ensino



Clubes



Locais de luxo



Área Portuária



Parques



Estádios Esportivos

Opcionais



Leitores de Proximidade



Leitores Smart Card



Cofre Coletor de Cartões



Leitores Biométricos



Leitores Código de Barras tipo Scanner



Sistema Emergencial BQC (braço-que-cai)

*A capacidade pode variar de acordo com a acomodação dos cartões.
**Considerando a versão com leitor de proximidade, sem coleta de cartão.

Fluxo de pessoas por minuto: 20 a 25. | O fluxo pode variar de acordo com o sistema de validação a ser adotado.

O equipamento mais completo e versátil do mercado



Benefícios

- **Baixo custo de manutenção;**
- Integração com qualquer sistema;
- **Organização de filas direcionais;**
- Possibilita atualizações futuras;
- **Fácil operação;**
- Maior conforto na passagem, através da tecnologia *Comfort Pass*;
- **Bloqueio de giro com dois solenóides, através da tecnologia *Double Lock*.**

Eficiência Energética

A Wolpac é membro do Green Building Council Brasil e desenvolve produtos com o menor consumo de energia da categoria.



Membro

Tecnologias



Liberação da passagem em eventuais situações de emergência, possibilitando a rápida evacuação do local;



Sistema de monitoramento da passagem através de sensores indutivos sem contato mecânico (vida útil de aproximadamente 5 milhões de ciclos);



Bloqueio de giro por sistema de travamento através de dois triques e dois solenóides;



Sistema de amortecimento de giro, que oferece maior conforto na passagem e maior durabilidade ao equipamento;



Display intuitivo com pictograma tricolor de última geração;



Proteção contra a entrada de água, poeira e líquidos corrosivos.

Características

- Gabinete monobloco totalmente em aço inox AISI 304, com 1,5 mm de espessura, configurado a laser, resistente a choques, vibrações, elementos ácidos e alcalinos;
- Braços em tubos de aço inox com reforço interno em aço carbono, rosqueados no cabeçote e fixados com parafusos de difícil acesso;
- Retirada completa do mecanismo pela parte superior do bloqueio para facilitar a manutenção;
- Mecanismo provido de sistema de travamento que, na falta de energia, destrava o equipamento, para atender normas de segurança (*Emergency System*);
- Todas as peças mecânicas são tratadas contra corrosão pelo processo de bicromatização trivalente, em conformidade com a diretiva RoHS;
- Todos os cantos são arredondados com raios de 18 mm, sendo que a tampa tem suas extremidades frontais chanfradas a 45°;
- Bloqueio do giro por sistema de travamento através de dois triques e dois solenóides (*Double Lock*), que controlam o fluxo de usuários de forma independente (entrada e saída);
- Capaz de suportar o bloqueio de uma pessoa de 120 Kg a 5 Km/h.

O **Slim Evolution II** suporta diversos leitores e controladores, sem complicações.

Algumas possíveis combinações de Display:



Smart Card



Smart Card
+ Biometria



Smart Card
+ Scanner



Smart Card
+ Biometria
+ Scanner



Smart Card
+ Coletor



Smart Card
+ Coletor
+ Biometria



Smart Card
+ Coletor
+ Scanner



Smart Card
+ Coletor
+ Scanner
+ Biometria

O Slim Evolution II foi desenvolvido de modo a proporcionar uma simples e eficiente integração com diversos modelos de leitores disponíveis no mercado. Seus diferentes módulos de integração possuem encaixe padronizado e permitem diversas combinações destes leitores, facilitando futuras atualizações de tecnologias de identificação.

Clientes

Hospital Israelita Albert Einstein, Hospital do Rim e Hipertensão, Faculdade de Engenharia Industrial, Confederação Nacional da Indústria, Banco Bradesco, Banco Itaú, Banco Santander, XCMG Brasil, Rede Globo, Portonave S/A e Colégio Miguel de Cervantes, entre outros, são clientes que escolheram o Slim Evolution II.

► Saiba mais em: wolpac.com.br/projetos

Dimensões

*Medidas em (mm)

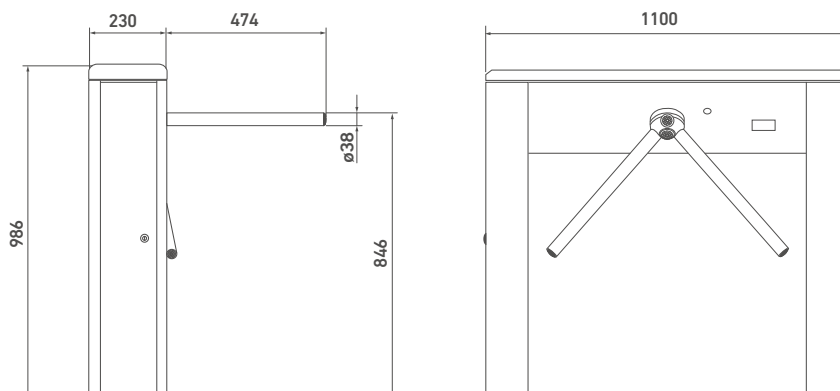

Através do SWE, Sistema Wolpac de Excelência, trabalhamos pela busca da melhoria contínua de nossos métodos e processos.

A Wolpac reserva-se o direito de alterar sem prévio aviso qualquer característica de seus produtos. | Imagens meramente ilustrativas. | Atualização 022015.

+55 11 4674-8000
wolpac@wolpac.com.br
São Paulo | Brasil

wolpac.com

Exija o melhor. Exija Wolpac.





Wolstar III

Robusto, compacto e
com design inovador

*Robusto, compacto y
con diseño innovador*

wolpac.com



WOLPAC
CONTROLES EFICIENTES

Wolstar III

Robusto, compacto e com design inovador

Lançado em 2003, a primeira versão do Wolstar conquistou o mercado por apresentar uma excelente relação entre custo e benefício. Agora, o Wolstar III está ainda mais moderno e com um design, até então, nunca visto em sua categoria. Além das já conhecidas tecnologias *Double Lock*, *IS System* e *Emergency System*, o Wolstar III traz também agora a função *Smart Display*, que utiliza pictogramas tricolores de última geração, garantindo o acesso de maneira intuitiva e agradável.

Detalhes que fazem a diferença

Detalles que hacen la diferencia

Fácil Manutenção

Abertura longitudinal do tampo superior.



Fácil Mantenimiento

Apertura longitudinal de la tapa superior.



Pictogramas Orientativos

De alto brilho, auxiliam o usuário, indicando o local de passagem.

Posicionadores Orientativos

De alto brilho, ajudam al usuario, indicando el local del paso.

Cofre Coletor

Cofre coletor de cartões (urna), com capacidade mínima de armazenamento para 150 cartões*.

Buzón Recolector

Caja de recogida de tarjetas (urna), con capacidad mínima de almacenamiento para 150 tarjetas*.

Acabamento

Cantos arredondados com raios de 18 mm, que oferecem maior segurança aos usuários.

Acabado

Esquinas redondeados con rayos de 18 mm, que ofrecen mayor seguridad a los usuarios.

Acabamento

Tampa superior tem suas extremidades frontais chanfradas a 45°

Acabado

Tapa superior tiene sus extremos frontales biselados a 45°



Display Intuitivo

Com tecnologia Smart Display, utiliza pictogramas tricolores de última geração.

Pantalla Intuitiva

Con tecnología Smart Display que utiliza pictogramas tricolores de última generación.



Segurança

Porta provida de fechadura de segurança com chave.

Seguridad

Puerta provista con cerradura de seguridad con llave.

*A capacidade pode variar de acordo com a acomodação, os modelos e os acessórios dos cartões.

*La capacidad puede variar según la acomodación, los modelos y los accesorios de las tarjetas.

Robusto, compacto y con diseño innovador

Lanzado en 2003, la primera versión del Wolstar conquistó el mercado por presentar una excelente relación entre costo y beneficio. Ahora, el Wolstar III está aún más moderno y con un diseño, nunca visto en su categoría. A parte de las conocidas tecnologías Double Lock, IS System e Emergency System, el Wolstar III presenta también ahora la función Smart Display, que usa pictogramas tricolores de última generación, asegurando el acceso de manera intuitiva y agradable.

Eficiência Energética



Menor consumo de energia.

Menor consumo de energia.

Características / Características

Tampo superior para acesso ao mecanismo e acabamentos em aço inox AISI 304.	Tapa superior para acceso al mecanismo y acabados en acero inox. AISI 304.
Peças configuradas a laser, resistentes a choques, vibrações, elementos ácidos e alcalinos. Estrutura monobloco, portas e tampos frontais em aço carbono e acabamento em inox escovado longitudinalmente.	Piezas configuradas a láser, resistentes a golpes, vibraciones, elementos ácidos y alcalinos. Estructura monobloque, puertas y tapas frontales en acero carbono y acabado en acero inoxidable cepillado longitudinalmente.
Braços em tubo de aço inox escovados.	Brazos en tubo de acero inoxidable cepillados.
Came de repouso que determina o ponto de parada.	Leva de reposo que determina el punto de parada.
Módulos configurados a laser e resistentes a choques.	Módulos configurados a laser y resistentes a choques.
Mecanismo rolamentado com eixo central em aço-liga, resistente a tração e torção. Seus componentes são bicromatizados e as peças recebem tratamento de dureza e graxa especial, de longa permanência e durabilidade.	Mecanismo giratorio con eje central en acero aleado, resistente a la tracción y torsión. Sus componentes son bicromatizados y las piezas reciben tratamiento de dureza y grasa especial, de larga permanencia y durabilidad.
Dispositivo antiretorno, em aço com tratamento de dureza, com capacidade para torques pesados de até 2000N.	Dispositivo anti retorno, en acero con tratamiento de dureza, con capacidad para torques pesados hasta 2000N.
Todas as peças são intercambiáveis, facilitando manutenções preventivas e corretivas futuras.	Todas las piezas son intercambiables, que facilitan los mantenimientos preventivos y correctivos futuros.
Porta com abertura em 180°. Possui sensores indutivos para controle de abertura e fechamento.	Puerta con apertura en 180°. Tiene sensores inductivos para control de apertura y cierre.

Dimensões / Dimensiones:

*Medidas em (mm) / *Medidas en (mm)

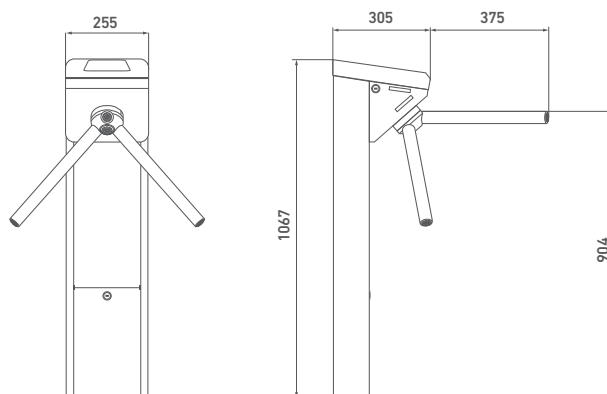

O mais resistente e compacto de sua categoria

El más resistente y compacto de su categoría



Benefícios / Beneficios

- Excelente relação entre custo e benefício
- *Excelente relación entre costo y beneficio*

- Suporta diversas tecnologias (leitores e controladores)
- *Soporta diversas tecnologías (lectores y controladores)*

- Compacto, fácil operação e com baixo custo de manutenção
- *Compacto, fácil operación y con bajo costo de mantenimiento*

- Classificação IP40
- *Clasificación IP40*

- Design inovador, facilmente integrado aos mais diversos ambientes

- *Diseño innovador, fácilmente integrado a los más diversos ambientes*

- Tempo médio para reparo (MTTR): máx. 20 min
- *Tiempo medio para la reparación (MTTR): máx. 20 min.*

- Controle do fluxo independente (entrada e saída)
- *Control de flujo independiente (entrada y salida)*

- Tempo médio para reparo (MTTR): máx. 30 min.
- *Tiempo medio para la reparación (MTTR): máx. 30 min.*

O **Wolstar III** suporta diversos leitores e controladores, sem complicações

El Wolstar III soporta diversos lectores y controladores, sin complicaciones



Novo

Leitor 2D QR Code*

*Nuevo: Lector 2D QR Code**

**Disponível somente na versão sem coleta de cartão.
Sólo está disponible en la versión sin recolector de tarjetas.

Algumas possíveis combinações de display / Algunas combinaciones posibles de pantalla:



Smart Card

Smart Card



Smart Card + Biometria

Smart Card + Biometría



Smart Card + Scanner

Smart Card + Scanner



Smart Card + Coletor

Smart Card + Recolector



Smart Card + Coletor + Biometria

Smart Card + Recolector + Biometría

Aplicações / Aplicaciones



Empresas
e Indústrias
Empresas
y Industrias



Edifícios
Comerciais
Edificios
Comerciales



Instituições
de Ensino
Instituciones
Educativas



Clubes
Clubes

Fluxo de pessoas por minuto: 20 a 25. | Capacidade máxima de fluxo diário: 2.000 ciclos.
O fluxo pode variar de acordo com o sistema de validação a ser adotado.

Flujo de personas por minuto: 20 a 25. | Capacidad máxima de flujo diario: 2.000 ciclos.
El flujo puede variar de acuerdo con el sistema de validación que va a ser adoptado.

Cores disponíveis / Colores disponibles



Preto / Negro



Branco / Blanco



Marrom / Marrón**

*Disponível somente na versão sem coleta de cartão / *Sólo está disponible en la versión sin recolector de tarjetas.

**Cores especiais sob consulta. / **Cores especiales sob consulta.

Opcionais / Opcionales



Cofre Coletor de Cartões
Buzón Recolector de
Tarjetas



Leitores Smart Card
Lectores Smart Card



Leitores Biométricos
Lectores Biométricos



Leitores Código de
Barras tipo Scanner
Lectores de Código de
Barras tipo Scanner



Leitores QR Code*
Lectores QR Code*



Sistema Emergencial
BQC (braço-que-cai)
Sistema de Emergencia
BQC (brazo-que-cae)

O equipamento com a melhor relação
entre **custo e benefício** do mercado

El equipo con la mejor relación entre costo y beneficio del mercado

Tecnologias / Tecnologías



**Liberação da passagem em
eventuais situações de emergência,
possibilitando a rápida evacuação
do local.**

Liberación del paso en eventuales
situaciones de emergencia, permitiendo
la rápida evacuación del local.



**Sistema de monitoramento da passagem
através de sensores indutivos e/ou
fotoelétricos sem contato mecânico
(vida útil de aproximadamente
5 milhões de ciclos).**

Sistema de monitoreo del paso a través
de sensores inductivos y/o fotoeléctricos
sin contacto mecánico (vida útil de aprox.
5 millones de ciclos).



**Bloqueio de giro por sistema de
travamento através de dois triques
e dois solenóides.**

Bloqueo del giro por el sistema de
traba a través de dos trinquetes y
dos solenoides.



**Display intuitivo com pictograma
tricolor de última geração.**

Pantalla intuitiva con pictograma
tricolor de última generación.

Cientes / Clientes

Serasa, Faculdade das Américas, Rede Globo, Decolar, MRV, Yacht Club Ilhabela, Faculdade FMU, Hospital do Servidor Público (IAMSPE), entre outros, são clientes que escolheram a Wolstar III.

Serasa, Universidad de las Américas, Rede Globo, Decolar, MRV, Yacht Club Ilhabela, Universidad FMU, Hospital de lo Servidor Público (IAMSPE), entre otros, son clientes que eligieron Wolstar III.

► Saiba mais em: / Sepa más en: wolpac.com.br/projetos

Sobre a Wolpac / Sobre Wolpac

Fundada em 1965, a Wolpac iniciou suas atividades em um pequeno galpão na região da Bresser, cidade de São Paulo, e hoje se consolida como uma empresa global e uma das marcas mais renomadas no desenvolvimento de soluções em controle de acesso para os mercados de segurança e transporte. No total, o Grupo Wolpac conta com cerca de 300 colaboradores, pessoas obstinadas pela qualidade e com o objetivo único de facilitar a vida de milhares de clientes, colaboradores e parceiros.

Fundada en 1965, Wolpac empezó a funcionar en un pequeño cobertizo en la región de Bresser, São Paulo, y en la actualidad se consolidó como una empresa global y una de las marcas más reconocidas en el desarrollo de soluciones para los mercados de seguridad de control de acceso y transporte. En total, el Grupo Wolpac cuenta con cerca de 300 empleados, gente obstinada por la calidad y con el único propósito de facilitar la vida de miles de clientes, funcionarios y asociados.

► Saiba mais em: / Sepa más en: wolpac.com.br/institucional

Edifício Green Work



Através do SWE, Sistema Wolpac de Excelência, trabalhamos pela busca da melhoria contínua de nossos métodos e processos.

A través del SWE, Sistema Wolpac de Excelencia, trabajamos por la búsqueda de la mejoría continua de nuestros métodos y procesos.

A Wolpac reserva-se o direito de alterar sem prévio aviso qualquer característica de seus produtos. | Imagens meramente ilustrativas. | Atualização 03/2017.
Wolpac reserva el derecho de alterar sin previo aviso cualquier característica de sus productos. | Imágenes meramente ilustrativas. | Actualización 03/2017.

wolpac.com

Exija o melhor. Exija Wolpac.
Exija lo mejor. Exija Wolpac.



Esclarecimento sobre os códigos dos equipamentos Wolpac.

Informamos que os produtos WOLPAC modelo SLIM EVOLUTION II (SL-0015) e WOLSTAR III (WRIII-0001) são produtos que atualmente fazem parte da nossa linha de produção, tais nomenclaturas podem variar de acordo com as nossas propostas comerciais e especificações de projetos.

O que consta nos catálogos e em nosso site são as nomenclaturas genéricas como SLIM EVOLUTION II e WOLSTAR III.

Ferraz de Vasconcelos, 23 de Junho de 2023.

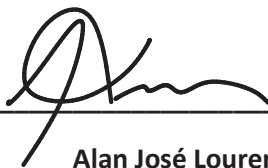

Alan José Lourenço

Gerente comercial

A
ROCKET-TEC SISTEMAS ELETRONICOS LTDA
BELO HORIZONTE/MG

A/C Sr. Fabiano

Esclarecimentos quanto ao auto-ajustavel, esse decritivo é sinonimo de auto calibração. Observe seu significado perante o dicionário “Que se ajusta ou que pode ajustar-se por si mesmo, sem interferência externa”. Dessa forma ele atende exatamente a especificação que é tecnologia microprocessada eliminando a necessidade de ajustes periódicos.

Caxias do Sul, 26 de Junho de 2023.

Sem mais

Detronix Indústria Eletrônica



07.404.500/0001-38
DETRONIX IND. ELETRÔNICA LTDA
Rua Emílio Fonini, 545
Cinquentenário - CEP 95012-617
CAXIAS DO SUL - RS

PROPOSTA COMERCIAL CONFORME MODELO APRESENTADO NO ANEXO II

(Anexo I do Contrato nº...../2023 CT SIAD.....)

Objeto: Aquisição e instalação de sistema de controle de acesso veicular e de pessoas para uso em sedes diversas do Ministério Público do Estado de Minas Gerais, contemplando a manutenção preventiva e corretiva do sistema (itens de software e hardware), com cobertura total de peças, pelo período de 36 (trinta e seis) meses.

1) IDENTIFICAÇÃO DO LICITANTE:

Razão Social: Rocket-Tec Sistemas Eletrônicos Ltda		CNPJ:01.645.392/0001-09	
Endereço:Rua Holanda Lima		Nº:33	Sala:
Bairro:Gutierrez	Cidade:Belo Horizonte	CEP:30.441-031	
Telefone: 31 99142 6432		E-mail: fabiano@rocket-tec.com.br	UF:MG
Banco: Banco do Brasil	Agência: 1614-4	Conta:26 17-4	

2) DAS EXIGÊNCIAS DA PROPOSTA:

2.1) PRAZO DE VALIDADE DA PROPOSTA: 60 DIAS, contados da data de sua apresentação (MÍNIMO 60 dias);

2.2.1) PRAZO DE ENTREGA / EXECUÇÃO (ITENS 1 A 13, 24): 45 DIAS, contados do recebimento, pela Contratada, da Autorização de Fornecimento e/ou Ordem de Serviço (MÁXIMO 45 dias corridos);

2.2.2) PRAZO DE ENTREGA (ITEM 25): 5 DIAS, contados da solicitação pela Contratada, conforme descrito no item 3.5.4 do Caderno de Especificações Técnicas – Apenso I do Termo de Referência (MÁXIMO 5 dias úteis);

2.2.3) PRAZOS DE EXECUÇÃO DOS SERVIÇOS DE MANUTENÇÃO DOS EQUIPAMENTOS, MATERIAIS, ACESSÓRIOS E SOFTWARES JÁ INSTALADOS NAS DIVERSAS SEDES DO MPMG E DOS EQUIPAMENTOS QUE SERÃO INSTALADOS (ITENS 14 A 23): Conforme descrito no item 3.14 do Caderno de Especificações Técnicas- Apenso I do Termo de Referência;

2.3) PRAZO DE SUBSTITUIÇÃO DO OBJETO COM DEFEITO / REFAZIMENTO DO SERVIÇO: 5 DIAS, contados da formalização do fato pela Contratante (MÁXIMO 5 dias úteis);

2.4) PRAZO DE GARANTIA (DO FABRICANTE OU FORNECEDOR): 90 DIAS, contados a partir da data da emissão da respectiva nota fiscal (ou documento equivalente);

2.5.1) A garantia inclui todos os serviços prestados, bem como as peças e materiais utilizados e deverá ser oferecida pelo fornecedor;

2.5.2) Os custos com transporte para fins de execução de serviços relativos à garantia, serão arcados exclusivamente pela Contratada;

2.5.3) A garantia será prestada por empresa credenciada pelo fabricante, preferencialmente situada na Região Metropolitana de Belo Horizonte (RMBH – LC Nº 63/02), sendo indicada(s):

Este proponente:

Rocket-Tec Sistemas Eletrônicos Ltda:	
CNPJ: 01.645.392/0001-09	
Endereço: Rua Holanda Lima -Nº 33 – Belo Horizonte – MG	
Telefone: 31 33735170	E-mail: fabiano@rocket-tec.com.br

2.6) DECLARAÇÃO DE REGULARIDADE: deverá ser apresentada, juntamente com esta Proposta, a Declaração de Regularidade, conforme modelo constante do Anexo IV do Edital;

2.7) VISITA AO LOCAL DE PRESTAÇÃO DOS SERVIÇOS:

2.7.1) A visita técnica (facultativa) aos locais onde serão instalados os controles de acesso veicular e de pessoas poderá ser realizada até às 18hs do dia anterior à data marcada para a sessão de disputa, após agendamento pelo telefone 3330-9514 ou 3330-9551, com Juliana/Ana Paula/Felipe, setor Gabinete de Segurança e Inteligência.

2.7.2) O objetivo da visita é para inteirar-se das condições, grau de dificuldades existentes, obstáculos, dimensões/tamanhos dos hardwares de controle de acesso adequados.

2.7.3) Não serão aceitas alegações posteriores quanto ao desconhecimento de qualquer elemento, existência de dúvidas e outras questões que possam provocar

2.8) GARANTIA DE EXECUÇÃO CONTRATUAL (art. 56 da Lei Federal nº 8.666/93): Será exigida a prestação de garantia de acordo com o estabelecido na Cláusula Décima Terceira da Minuta de Contrato (Anexo I do Edital), equivalente ao percentual de 1% (um por cento) do valor contratado, correspondente, nesta data, ao valor de R\$ 76.000 (Setenta e seis mil Reais) devendo a empresa vencedora optar por uma das seguintes modalidades (marcar um “x”):

() Caução em dinheiro ou títulos da dívida pública, devendo estes terem sido emitidos sob a forma escritural, mediante registro em sistema centralizado de liquidação e de custódia autorizado pelo Banco Central do Brasil e avaliados pelos seus valores econômicos, conforme definido pelo Ministério da Fazenda;

(x) Seguro-garantia;

() Fiança bancária.

ATENÇÃO: PARA CADA UM DOS ITENS 14 A 23 (SERVIÇO DE MANUTENÇÃO), O VALOR TOTAL SE REFERE À CONTRATAÇÃO POR 36 MESES, CONFORME ESPECIFICAÇÕES E QUANTIDADES CONSTANTES NO APENSO I – CADERNO DE ESPECIFICAÇÕES TÉCNICAS DO TERMO DE REFERÊNCIA.

2.9) INFORMAÇÕES COMPLEMENTARES:

2.9.1) Após adjudicação do objeto deverá ser realizada reunião de alinhamento, em até 5 (cinco) dias úteis após a assinatura do contrato, com o objetivo de identificar as expectativas, nivelar os entendimentos acerca das condições estabelecidas no termo de referência e esclarecer possíveis dúvidas inerentes à infraestrutura da contratante; bem como conhecer o cronograma de atividades. Deverão participar da primeira reunião de alinhamento, no mínimo, o gestor do contrato e a equipe técnica do Contratante e Contratada;

2.9.2) Os serviços de instalação e configuração deverão ser realizados por, no mínimo, 1 (um) profissional qualificado com expertise do sistema de controle de acesso W-access, já instalado na Procuradoria-Geral de Justiça de Minas Gerais, para realizar a instalação e configuração, restando imprescindível o conhecimento do equipamento instalado, sua configuração e ligação ao sistema central para efetivo funcionamento dos equipamentos de controle de acesso;

2.9.3) A planilha que acompanha este TR reflete a realidade do MPMG em 01/05/2022, sendo ela exemplificativa, podendo haver inclusão e exclusão de municípios contemplados, bem como números de equipamentos a serem instalados, dada a mudança de layout e endereços das sedes. Além disso, pode ocorrer mudança nos níveis de prioridade para a instalação.

2.9.4) Após concluídos os serviços nas unidades que terão equipamentos instalados, a Contratada deverá apresentar planilha relacionando as cidades, itens instalados, quantidades individuais instaladas e valor de manutenção por cidade/endereço.

2.10) Deverá(ão) ser apresentado(s), juntamente com a proposta:

Fornecimento de manual ou data-sheet, juntamente com a proposta, de todos os itens, para fins de avaliação técnica dos produtos.

LOTE ÚNICO – AQUISIÇÃO E INSTALAÇÃO DE SISTEMA DE CONTROLE DE ACESSO VEICULAR E DE PESSOAS PARA USO EM SEDES DIVERSAS DO MINISTÉRIO PÚBLICO DO ESTADO DE MINAS GERAIS, CONTEMPLANDO A MANUTENÇÃO PREVENTIVA E CORRETIVA DO SISTEMA, COM COBERTURA TOTAL DE PEÇAS, PELO PERÍODO DE 36 (TRINTA E SEIS) MESES.

**ABERTO A TODOS OS LICITANTES (ampla competição)
 OS FORNECIMENTOS E SERVIÇOS DEVERÃO SER PRESTADOS EM CONFORMIDADE COM O TERMO DE
 OS FORNECIMENTOS E SERVIÇOS DEVERÃO SER PRESTADOS EM CONFORMIDADE COM O TERMO DE REFERÊNCIA E SEUS APENSOS (ANEXO VII DO EDITAL).**

Item	QTD	UND	Especificações do Item	COD SIAD	Preço		Preço deduzido ICMS(**)	
					Unitário	Total	Unitário	Total
1	5	UN	<u>KIT CONTROLE DE ACESSO DE PESSOAS COM DUAS VIAS DE PASSAGEM TIPO FLAP</u> , CONFORME ESPECIFICADO NO ITEM 2 DO CADERNO DE ESPECIFICAÇÕES TÉCNICAS (APENSO I DO TERMO DE REFERÊNCIA).	1562207	295.934,15	1.479.670,73	242.666,00	1.213.330,00
2	10	UN	<u>KIT CONTROLE DE ACESSO DE PESSOAS COM DUAS VIAS DE PASSAGEM TIPO FLAP</u> , CONFORME ESPECIFICADO NO ITEM 2 DO CADERNO DE ESPECIFICAÇÕES TÉCNICAS (APENSO I DO TERMO DE REFERÊNCIA).	1562207	163.363,41	1.633.634,15	133.958,00	1.339.580,00
3	4	UN	<u>KIT CONTROLE DE ACESSO DE PESSOAS CATRACA TIPO BALCÃO</u> , CONFORME ESPECIFICADO NO ITEM 2 DO CADERNO DE ESPECIFICAÇÕES TÉCNICAS (APENSO I DO TERMO DE REFERÊNCIA).	1562207	39.847,56	159.390,24	32.675,00	130.700,00
4	6	UN	<u>KIT CONTROLE DE ACESSO DE PESSOAS CATRACA TIPO PEDESTAL</u> , CONFORME ESPECIFICADO NO ITEM 2 DO CADERNO DE ESPECIFICAÇÕES TÉCNICAS (APENSO I DO TERMO DE REFERÊNCIA).	1562207	28.918,29	173.509,76	23.713,00	142.278,00
5	104	UN	<u>KIT CONTROLE DE ACESSO PARA PORTARIAS</u> , CONFORME ESPECIFICADO NO ITEM 2 DO CADERNO DE ESPECIFICAÇÕES TÉCNICAS (APENSO I DO TERMO DE REFERÊNCIA).	1562207	5.539,02	576.058,54	4.542,00	472.368,00
6	19	UN	<u>KIT CONTROLE DE ACESSO DE VEÍCULO</u> , CONFORME ESPECIFICADO NO ITEM 2 DO CADERNO DE ESPECIFICAÇÕES TÉCNICAS (APENSO I DO TERMO DE REFERÊNCIA).	1562207	57.309,76	1.088.885,37	46.994,00	892.886,00
7	104	UN	<u>KIT CONTROLE DE ACESSO PARA PORTAS</u> , CONFORME ESPECIFICADO NO ITEM 2 DO CADERNO DE ESPECIFICAÇÕES TÉCNICAS (APENSO I DO TERMO DE REFERÊNCIA).	1562207	6.197,56	644.546,34	5.082,00	528.528,00

8	6	UN	KIT CONTROLE DE ACESSO GERENCIADORA PARA SISTEMAS, CONFORME ESPECIFICADO NO ITEM 2 DO CADERNO DE ESPECIFICAÇÕES TÉCNICAS (APENSO I DO TERMO DE REFERÊNCIA).	1562207	4.326,83	25.960,98	3.548,00	21.288,00		
9	5	UN	KIT CONTROLE DE ACESSO PORTAL DETECTOR DE METAIS, CONFORME ESPECIFICADO NO ITEM 2 DO CADERNO DE ESPECIFICAÇÕES TÉCNICAS (APENSO I DO TERMO DE REFERÊNCIA).	1562207	31.667,07	158.335,37	25.967,00	129.835,00		
10	50	UN	DETECTOR DE METAIS PORTÁTIL, CONFORME ESPECIFICADO NO ITEM 2 DO CADERNO DE ESPECIFICAÇÕES TÉCNICAS (APENSO I DO TERMO DE REFERÊNCIA).	115614	1.707,32	85.365,85	1.400,00	70.000,00		
11	500	UN	PROTETOR PARA CRACHÁS, CONFORME ESPECIFICADO NO ITEM 2 DO CADERNO DE ESPECIFICAÇÕES TÉCNICAS (APENSO I DO TERMO DE REFERÊNCIA).	1715780	17,07	8.536,59	14,00	7.000,00		
12	1	UN	LICENÇAS PARA ATUALIZAÇÃO DO SOFTWARE DE CONTROLE DE ACESSO, CONFORME ESPECIFICADO NO CADERNO DE ESPECIFICAÇÕES TÉCNICAS (APENSO I DO TERMO DE REFERÊNCIA).	94498	295.549,00	295.549,00	295.549,00	295.549,00		
13	1	UN	SERVIÇO DE SERRALHEIRA, CONFORME ESPECIFICADO NO ITEM 2 DO CADERNO DE ESPECIFICAÇÕES TÉCNICAS, (APENSO I DO TERMO DE REFERÊNCIA).	6190	146.069,51	146.069,51	119.777,00	119.777,00		
Item	QTD	UN	Especificação do item	COD SIAD	Preço			Preço deduzido ICMS(**)		
					Mensal Unitário	Mensal Total	Total 36 Meses	Mensal Unitário	Mensal Total	Total 36 Meses
14	1	UN	SERVIÇO DE MANUTENÇÃO E REPARO EM EQUIPAMENTOS DE CONTROLE DE ACESSO *KITS 1, CONFORME ESPECIFICADO NO ITEM 2 DO CADERNO DE ESPECIFICAÇÕES TÉCNICAS (APENSO I DO TERMO DE REFERÊNCIA). *QUANTIDADE TOTAL: 6	21512	633,00	3.798,00	136.728,00	633,00	3.798,00	136.728,00
15	1	UN	SERVIÇO DE MANUTENÇÃO E REPARO EM EQUIPAMENTOS DE CONTROLE DE ACESSO *KITS 2, CONFORME ESPECIFICADO NO ITEM 2 DO CADERNO DE ESPECIFICAÇÕES TÉCNICAS (APENSO I DO TERMO DE REFERÊNCIA). *QUANTIDADE TOTAL: 14	21512	519,00	7.266,00	261.576,00	519,00	7.266,00	261.576,00

16	1	UN	SERVIÇO DE MANUTENÇÃO E REPARO EM EQUIPAMENTOS DE CONTROLE DE ACESSO *KITS 3, CONFORME ESPECIFICADO NO CADERNO DE ESPECIFICAÇÕES TÉCNICAS (APENSO I DO TERMO DE REFERÊNCIA). *QUANTIDADE TOTAL: 10	21512	209,00	2.090,00	75.240,00	209,00	2.090,00	75.240,00
17	1	UN	SERVIÇO DE MANUTENÇÃO E REPARO EM EQUIPAMENTOS DE CONTROLE DE ACESSO *KITS 4, CONFORME ESPECIFICADO NO CADERNO DE ESPECIFICAÇÕES TÉCNICAS (APENSO I DO TERMO DE REFERÊNCIA). *QUANTIDADE TOTAL: 12	21512	197,00	2.364,00	85.104,00	197,00	2.364,00	85.104,00
18	1	UN	SERVIÇO DE MANUTENÇÃO E REPARO EM EQUIPAMENTOS DE CONTROLE DE ACESSO *KITS 5, CONFORME ESPECIFICADO NO CADERNO DE ESPECIFICAÇÕES TÉCNICAS (APENSO I DO TERMO DE REFERÊNCIA). *QUANTIDADE TOTAL: 104	21512	87,00	9.048,00	325.728,00	87,00	9.048,00	325.728,00
19	1	UN	SERVIÇO DE MANUTENÇÃO E REPARO EM EQUIPAMENTOS DE CONTROLE DE ACESSO *KITS 6, CONFORME ESPECIFICADO NO CADERNO DE ESPECIFICAÇÕES TÉCNICAS (APENSO I DO TERMO DE REFERÊNCIA). *QUANTIDADE TOTAL: 21	21512	354,00	7.434,00	267.624,00	354,00	7.434,00	267.624,00
20	1	UN	SERVIÇO DE MANUTENÇÃO E REPARO EM EQUIPAMENTOS DE CONTROLE DE ACESSO *KITS 7, CONFORME ESPECIFICADO NO CADERNO DE ESPECIFICAÇÕES TÉCNICAS (APENSO I DO TERMO DE REFERÊNCIA). *QUANTIDADE TOTAL: 104	21512	173,00	17.992,00	647.712,00	173,00	17.992,00	647.712,00
21	1	UN	SERVIÇO DE MANUTENÇÃO E REPARO EM EQUIPAMENTOS DE CONTROLE DE ACESSO *KITS 8, CONFORME ESPECIFICADO NO CADERNO DE ESPECIFICAÇÕES TÉCNICAS (APENSO I DO TERMO DE REFERÊNCIA). *QUANTIDADE TOTAL: 6	21512	167,00	1.002,00	36.072,00	167,00	1.002,00	36.072,00
22	1	UN	SERVIÇO DE MANUTENÇÃO E REPARO EM EQUIPAMENTOS DE CONTROLE DE ACESSO *KITS 9, CONFORME ESPECIFICADO NO CADERNO DE ESPECIFICAÇÕES TÉCNICAS (APENSO I DO TERMO DE REFERÊNCIA). *QUANTIDADE TOTAL: 7	21512	200,00	1.400,00	50.400,00	200,00	1.400,00	50.400,00
23	1	UN	SERVIÇO DE MANUTENÇÃO E REPARO EM EQUIPAMENTOS DE CONTROLE DE ACESSO *KITS 24, CONFORME ESPECIFICADO NO CADERNO DE ESPECIFICAÇÕES TÉCNICAS (APENSO I DO TERMO DE REFERÊNCIA). *QUANTIDADE TOTAL: 8	21512	388,00	3.104,00	111.744,00	388,00	3.104,00	111.744,00

Item	QTD	UND	Especificações do Item	COD SIAD	Preço		Preço deduzido ICMS(**)	
					Unitário	Total	Unitário	Total
24	3	UN	KIT CONTROLE DE ACESSO DE VEÍCULOS COM CANCELAS MOTORIZADAS, CONFORME ESPECIFICADO NO ITEM 2 DO CADERNO DE ESPECIFICAÇÕES TÉCNICAS (APENSO I DO TERMO DE REFERÊNCIA).	1562207	54.318,29	162.954,88	44.541,00	133.623,00
25	1	UN	SERVIÇO DE FORNECIMENTO DE ATÉ 5.000 (CINCO MIL) CRACHÁS, CONFORME ESPECIFICADO NO CADERNO DE ESPECIFICAÇÕES TÉCNICAS (APENSO I DO TERMO DE REFERÊNCIA).	5843	128.451,22	128.451,22	105.330,00	105.330,00
PREÇO TOTAL DO LOTE				PREÇO TOTAL DO LOTE COM DEDUÇÃO DO ICMS(**)				
R\$ 8.764.846,51				R\$ 7.600.000,00				

(**)Caso aplicável, informar valor com e sem ICMS. É de responsabilidade do licitante o conhecimento da carga tributária aplicável à presente contratação.

Belo Horizonte, 14 de Junho de 2023



Fabiano Badin Telles
M-3.731.515

01.645.392 / 0001-09
 ROCKET-TEC SISTEMAS ELETRÔNICOS LTDA.
 RUA HOLANDA LIMA, 33
 BAIRRO GUTIERREZ — CEP 30.441-031
 BELO HORIZONTE — MG

Rocket-Tec Sistemas Eletronicos

CLIENTE / LOCAL:			PROJETO:			
MPMG - PGJ / BELO HORIZONTE			CONTROLE DE ACESSO			
Hxh OK						
ITEM	DESCRIÇÃO	QTDE	UN	Modelo	MARCA	
1	Item 01 - kit controle de acesso de pessoas com duas vias de passagem tipo Flap	5				
1.1	Equipamentos					
1.1.1	WOLFLAP III PWCM LARGE ESQUERDO + (2X) INTEGRAÇÃO P/ LEITOR PROX/ SMART CARD + COLETA	5	pç	WOLFLAP III - WAIII-0004	WOLPAC	
1.1.2	WOLFLAP III PWCM LARGE HÍBRIDO DIREITO + (3X) INTEGRAÇÃO P/ LEITOR PROX/ SMART CARD + COLETA	5	pç	WOLFLAP III - WAIII-0007	WOLPAC	
1.1.3	WOLFLAP III PWCM DIREITO + (1X) INTEGRAÇÃO P/ LEITOR PROX/ SMART CARD	5	pç	WOLFLAP III - WAIII-0003	WOLPAC	
1.1.5	Controladora com capacidade para 4 leitoras wiegand configuraveis para abatrack , 01 Porta USB; 01 porta RS485,1 porta RS232, dysplay LCD touch scren, software web integrado, 4 relés, 8 inputs digitais, comunicação TCP/IP , alimentação 12 Vcc	10	pç	IDBOX	CONTROLID	
1.1.8	Licença para 32 Leitoras Wiegand/OSDP - Expert + Licença para 32 Leitoras Wiegand/OSDP - Expert - SMA de 2 anos	1	sftw	WXS-S-32R-WG-E + WXS-SMA2Y-32R-WG-E	INVENZI	
1.1.9	Fonte de alimentação chaveada com carregador de baterias 12 V - 2 A com entrada de 90 a 240 VAC e 124 a 370 VDC. (1208)	10	pç	AD55	MEAN WELL	
1.1.10	Bateria,chumbo ácido,regulada p/válvula (vlra), selada, estacionária	10	pç	12V 7,0Ah	POWERTEK	
2	Item 02 - Kit controle de acesso de pessoas 01 via de passagem Flap	10				
2.1	WOLFLAP III PWCM LARGE ESQUERDO + (2X) INTEGRAÇÃO P/ LEITOR PROX/ SMART CARD + COLETA	10	pç	WOLFLAP III - WAIII-0004	WOLPAC	
2.2	WOLFLAP III PWCM LARGE DIREITO + (1X) INTEGRAÇÃO P/ LEITOR PROX/ SMART CARD	10	pç	WOLFLAP III - WAIII-0005	WOLPAC	
2.4	Controladora com capacidade para 4 leitoras wiegand configuraveis para abatrack , 01 Porta USB; 01 porta RS485,1 porta RS232, dysplay LCD touch scren, software web integrado, 4 relés, 8 inputs digitais, comunicação TCP/IP , alimentação 12 Vcc	10	pç	IDBOX	CONTROLID	
2.6	Licença para 32 Leitoras Wiegand/OSDP - Expert + Licença para 32 Leitoras Wiegand/OSDP - Expert - SMA de 2 anos	1	sftw	WXS-S-32R-WG-E + WXS-SMA2Y-32R-WG-E	INVENZI	
2.7	Fonte de alimentação chaveada com carregador de baterias 12 V - 2 A com entrada de 90 a 240 VAC e 124 a 370 VDC. (1208)	10	pç	AD55	MEAN WELL	
2.8	Bateria,chumbo ácido,regulada p/válvula (vlra), selada, estacionária	10	pç	12V 7,0Ah	POWERTEK	
3	Item 03 – Kit controle de acesso de pessoas catraca tipo balcão	4				
3.1	SLIM EVOLUTION II PWAC + (3X) INTEGRAÇÃO P/ LEITOR PROX/ SMART CARD + COLETA	4	pç	Slim Evolution II - SL-0015	WOLPAC	
3.3	Controladora com capacidade para 4 leitoras wiegand configuraveis para abatrack , 01 Porta USB; 01 porta RS485,1 porta RS232, dysplay LCD touch scren, software web integrado, 4 relés, 8 inputs digitais, comunicação TCP/IP , alimentação 12 Vcc	4	pç	IDBOX	CONTROLID	
3.5	Licença para Leitora Wiegand/OSDP - Expert + Licença para Leitora Wiegand/OSDP - Expert - SMA de 2 anos	12	sftw	WXS-S-1R-WG-E + WXS-SMA2Y-1R-WG-E	INVENZI	
3.6	Fonte de alimentação chaveada com carregador de baterias 12 V - 2 A com entrada de 90 a 240 VAC e 124 a 370 VDC. (1208)	4	pç	AD55	MEAN WELL	
3.7	Bateria,chumbo ácido,regulada p/válvula (vlra), selada, estacionária	4	pç	12V 7,0Ah	POWERTEK	
4	Item 04 – Kit controle de acesso de pessoas catraca tipo pedestal	6				
4.1	WOLSTAR III PWAC + (1X) INTEGRAÇÃO P/ LEITOR PROX/ SMART CARD	6	pç	WOLSTAR III - WRIII-0001	WOLPAC	
4.2	SOFTWARE PW PROFESSIONAL (FIRMWARE DA PLACA)	6	pç	SW-05	WOLPAC	
4.3	Controladora com capacidade para 4 leitoras wiegand configuraveis para abatrack , 01 Porta USB; 01 porta RS485,1 porta RS232, dysplay LCD touch scren, software web integrado, 4 relés, 8 inputs digitais, comunicação TCP/IP , alimentação 12 Vcc	6	pç	IDBOX	CONTROLID	
4.5	Licença para Leitora Wiegand/OSDP - Expert + Licença para Leitora Wiegand/OSDP - Expert - SMA de 2 anos	18	sftw	WXS-S-1R-WG-E + WXS-SMA2Y-1R-WG-E	INVENZI	
4.6	Fonte de alimentação chaveada com carregador de baterias 12 V - 2 A com entrada de 90 a 240 VAC e 124 a 370 VDC. (1208)	6	pç	AD55	MEAN WELL	
4.7	Bateria,chumbo ácido,regulada p/válvula (vlra), selada, estacionária	6	pç	12V 7,0Ah	POWERTEK	
5	Item 05 Kit controle de acesso para portarias	104				
5.1	WEB CAM	104	pç	C920	LOGITECH	
5.2	Scanner de documentos A6	104	pç	IDA6	AVISION	
5.3	Laminação cristal frente verso 0,96mm de espessura, padrão CR80 formato 54 x 86 mm. Cartão com chip interno sem Contato – “Contactless” (ISO/IEC 14443.), com memória protegida, equipado com tecnologia MIFARE Standard, com capacidade de memória EEPROM de 1Kb, com impressão Digital de Alta Definição, 4X4 cores + gravação de ID	5200	pç	MIFARE IMPRESSO M1F1K	CARDCOM	
5.4	Porta cracha rigido paqra cartão padrão CR80 formato 54 x 86 mm. + cordão personalizado	5200	pç	CARDCON	CARDCOM	
5.5	Licença para conexões simultâneas ilimitadas	1	pç	WXS-S-UNLCNX-E + WXS-SMA2Y-UNLCNX-E	INVENZI	
5.5	Licença para personalização do sistema Licença para personalização do sistema - SMA de 2 anos (integração com scanner)	1	pç	WXS-S-CUSTOM + WXS-SMA2Y-CUSTOM	INVENZI	
6	Item 0 6 – Kit controle de acesso de veículo	19				

Rocket-Tec Sistemas Eletronicos

CLIENTE / LOCAL: MPMG - PGJ / BELO HORIZONTE	PROJETO: CONTROLE DE ACESSO
--	---------------------------------------

Hxh OK

ITEM	DESCRIÇÃO	QTDE	UN	Modelo	MARCA
6.6	Leitor de Tag UHF . Possui interfaces Wiegand, Abatrack, RS232 e RS485. Distância de leitura de 6 m. + SUPORTE 80 X 80 X 2000	38	pç	LE 170 UHF	INTELBRAS
6.1	Controladora com capacidade para 4 leitoras wiegand configuráveis para abatrack , 01 Porta USB; 01 porta RS485, 1 porta RS232, dysplay LCD touch scren, software web integrado, 4 relés, 8 inputs digitais, comunicação TCP/IP , alimentação 12 Vcc	19	pç	IDBOX	CONTROLID
1.1.8	Licença para 32 Leitoras Wiegand/OSDP - Expert + Licença para 32 Leitoras Wiegand/OSDP - Expert - SMA de 2 anos	1	sftw	WXS-S-32R-WG-E + WXS-SMA2Y-32R-WG-E	INVENZI
3.6	Licença para Leitora Wiegand/OSDP - Expert + Licença para Leitora Wiegand/OSDP - Expert - SMA de 2 anos	6	sftw	WXS-S-1R-WG-E + WXS-SMA2Y-1R-WG-E	INVENZI
6.7	Semaforo 200 mm bifocal - Verde / Vermelho, 220 VAC; com suporte simples para pontalete de 4"e para sol com leds de longa vida util	38	pç	GF 2 X 200 Led VD VM	DHLED
6.8	Sinaleira áudio visual de saída de garagem	19	cj	SINALIZADOR DE GARAGEM	ILUCTRON
6.9	Fonte de alimentação chaveada com carregador de baterias 12 V - 2 A com entrada de 90 a 240 VAC e 124 a 370 VDC. (1208)	19	pç	AD55	MEAN WELL
6.10	Bateria, chumbo ácido, regulada p/válvula (vira), selada, estacionária	19	pç	12V 7,0Ah	POWERTEK
7	Item 07 – Kit controle de acesso para portas	104			
7.1	Controle de Acesso iDFlex. Display touchscreen - Regras de acesso personalizadas por grupos e horários - Identificação biométrica, cartão de proximidade e senha - Módulo de acionamento externo com relé - Capacidade para até 6.000 digitais - Capacidade para mais de 200.000 registros - Entrada Wiegand 1 porta nativa	104	pç	iDFlex-Pro - mifare	Control ID
7.2	Fonte de alimentação chaveada com carregador de baterias 12 V - 2 A com entrada de 90 a 240 VAC e 124 a 370 VDC. (1208)	104	pç	AD55	MEAN WELL
7.3	Bateria, chumbo ácido, regulada p/válvula (vira), selada, estacionária	104	pç	12V 7,0Ah	POWERTEK
7.4	Fechc.01 Fechadura eletroíma ou de sobrepor tipo solenóide para portas de vidro ou madeira, conforme especificado 3.7.2 ou 3.7.3;	104	pç	AL 150 / PM AGL	AGL
7.5	Botão, tipo quebre-o-vidro, p/ desbloqueio emergência, cor verde, plástico abs, contatos na/nf,p/controle acesso.	104	pç	AFAM3VD	ABAFIRE
7.6	Botão de requisição de saída em aço inoxidável de sobrepor	104	pç	BOT/NOX	SPECTRA
7.7	Licença para 32 Leitoras Wiegand/OSDP - Expert + Licença para 32 Leitoras Wiegand/OSDP - Expert - SMA de 2 anos	3	sftw	WXS-S-32R-WG-E + WXS-SMA2Y-32R-WG-E	INVENZI
7.8	Licença para Leitora Wiegand/OSDP - Expert + Licença para Leitora Wiegand/OSDP - Expert - SMA de 2 anos	8	sftw	WXS-S-1R-WG-E + WXS-SMA2Y-1R-WG-E	INVENZI
8	Item 08 – Kit controle de acesso gerenciadora para sistemas	6			
8.1	Mini PC NUC - Core I3 4010U 4GB SSD120GB Windows 10 Pro	6	pç	SMART Box Core i3	EVEREX
9	Item 09 – Kit controle de acesso portal detector de metais	5			
9.1	DETECTOR METAL PORTAL MettusDX/8S 8Z 8 ZONAS NORMAL 760 MM PADRAO	5	cj	MettusDX/8S 8Z 8 ZONAS	DETRONIX
9.2	Caixa De Areia Para Descarregar Arma	5	pc	60 X 60 X 60	ROCKET-TEC
9.3	Cofre mecânico - chave tetra	20	pc	CH TOP 20	PM COFRES
10	Item 10 - Detector de metais portátil	50			
10.1	Detector de metal portátil	50	cj	METTUS MNI	DETRONIX
10.2	Caixa De Areia Para Descarregar Arma	50	pc	60 X 60 X 60	ROCKET-TEC
10.3	Cofre mecânico - chave tetra	200	pc	CH TOP 20	PM COFRES
11	Item 11 – protetor para crachás	500			
11.1	Porta cracha rígido para cartão padrão CR80 formato 54 x 86 mm. + cordão personalizado	500	pç	diversos	diversos
12	Item 12 – Serviço de fornecimento de Licenças para atualização do software de controle de acesso W-Access	1			
12.1	Licença para 1 leitora biométrica - Enterprise (Licenças necessárias para integração de controles de acesso biométricos já existentes.)	18	sftw	WXS-S-1R-BM-E + WXS-SMA2Y-1R-BM-E	INVENZI
12.2	Licenças necessárias para integração das catracas existentes na cidade de Governador Valadares, Uberaba e Barbacena;	5	sftw	WXS-S-1R-WG-E + WXS-SMA2Y-1R-WG-E	INVENZI
12.3	Customização de dois relatórios conforme necessidade da PGJ.	2	sç	WXS-S-CUSTOM + WXS-SMA2Y-CUSTOM	INVENZI
12.4	Criação de dashboard para visualização de tela com dados do usuário e do veículo ao mesmo tempo.	2	sç	WXS-S-CUSTOM + WXS-SMA2Y-CUSTOM	INVENZI

Rocket-Tec Sistemas Eletronicos

CLIENTE / LOCAL: MPMG - PGJ / BELO HORIZONTE	PROJETO: CONTROLE DE ACESSO
--	---------------------------------------

Hxh OK

ITEM	DESCRIÇÃO	QTDE	UN	Modelo	MARCA
12.5	Integração com o software ADUNA (No momento do cadastramento do CPF do visitante fazer uma consulta no banco de dados do ADUNA verificar se este CPF consta, constando coletar a informação associada ao CPF e enviar e-mail para usuarios preconfigurados com essas informações)	1	sç	WXS-SMA2Y-INTEGRASW +WXS-S-CUSTOM +	diversos
12.6	SMA SERVIÇO DE MANUTENÇÃO DO FABRICANTE 36 meses	1	sftw	SMA	diversos
13	Item 13 – Serviço de serralheira	500			
13.1	Serviço de serralheira para confecção de 500 metros lineares de fechamento em aço inox de vãos deixados nas diversas localidades onde serão instaladas as catracas e os portais, após a instalação de catracas e detectores de metais conforme especificado 4.3	500	m	SERRALHERIA	
24	Item 24 – Kit controle de acesso de veículos com cancelas motorizadas:	3			
24.1	Cancela automática, barreira até 5 (cinco) metros, trânsito intenso, de alto rendimento; tempo de abertura de 2 a 3 segundos, motor 24 V dc, alimentação 230VAC, 300 W, central de comando embarcada com acionamento por botoeira ou controle remoto (cancela + haste + kit reflex + mola)	6	pç	GARD – GB3750	CAME
24.2	Leitor de Tag UHF . Possui interfaces Wiegand, Abatrack, RS232 e RS485. Distância de leitura de 6 m.	6	pç	LE 170 UHF	INTELBRAS
24.3	Controladora com capacidade para 4 leitoras wiegand configuráveis para abatrack , 01 Porta USB; 01 porta RS485, 1 porta RS232, display LCD touch screen, software web integrado, 4 relés, 8 inputs digitais, comunicação TCP/IP , alimentação 12 Vcc	3	pç	IDBOX	CONTROLID
24.8	Semaforo 200 mm bifocal - Verde / Vermelho, 220 VAC; com suporte simples para pontalete de 4" e para sol com leds de longa vida util	6	pç	GF 2 X 200 Led VD VM	DH LED
24.9	Sinaleira áudio visual de saída de garagem	3	cj	SINALIZADOR DE GARAGEM	ILUCTRON
24.10	Licença para Leitora Wiegand/OSDP - Expert + Licença para Leitora Wiegand/OSDP - Expert - SMA de 2 anos	6	sftw	WXS-S-1R-WG-E + WXS-SMA2Y-1R-WG-E	INVENZI
24.11	Fonte de alimentação chaveada com carregador de baterias 12 V - 2 A com entrada de 90 a 240 VAC e 124 a 370 VDC. (1208)	3	pç	AD55	MEAN WELL
24.12	Bateria, chumbo ácido, regulada p/válvula (vbra), selada, estacionária	3	pç	12V 7,0Ah	POWERTEK
25	Item 25 Serviço de fornecimento de até 5.000 (cinco mil	5000			
25.1	Laminação cristal frente verso 0,96mm de espessura, padrão CR80 formato 54 x 86 mm. Cartão com chip interno sem contato – "Contactless" (ISO/IEC 14443.), com memória protegida, equipado com tecnologia MIFARE Standard, com capacidade de memória EEPROM de 1Kb, com impressão Digital de Alta Definição, 4X4 cores + gravação de ID	5000	pç	MIFARE IMPRESSO M1F1K	CARDCOM
25.2	Porta cracha rígido paqra cartão padrão CR80 formato 54 x 86 mm. + cordão personalizado	5000	pç	CARDCOM	CARDCOM

Rocket-Tec Sistemas Eletronicos

CLIENTE / LOCAL: MPMG - PGJ / BELO HORIZONTE				PROJETO: CONTROLE DE ACESSO			
Hxh OK							
ITEM	DESCRIÇÃO	QTDE	UN	Modelo	MARCA	REFERENCIA CADERNO DE ESPECIFICAÇÃO	ITEM) PROSPECTO APRESENTADO
Item 01 - kit controle de acesso de pessoas com duas vias de passagem tipo Flap							
1		5					
1.1	Equipamentos						
1.1.1	WOLFLAP III PWCM LARGE ESQUERDO + (2X) INTEGRAÇÃO P/ LEITOR PROX/ SMART CARD + COLETA	5	pç	WOLFLAP III - WAIII-0004	WOLPAC	a	3.1) e 3.2)WOLFLAP_III_WOLPAC
1.1.2	WOLFLAP III PWCM LARGE HÍBRIDO DIREITO + (3X) INTEGRAÇÃO P/ LEITOR PROX/ SMART CARD + COLETA	5	pç	WOLFLAP III - WAIII-0007	WOLPAC	a	3.1) e 3.2)WOLFLAP_III_WOLPAC
1.1.3	WOLFLAP III PWCM DIREITO + (1X) INTEGRAÇÃO P/ LEITOR PROX/ SMART CARD	5	pç	WOLFLAP III - WAIII-0003	WOLPAC	a	3.1) e 3.2)WOLFLAP_III_WOLPAC
1.1.5	Controladora com capacidade para 4 leitoras wiegand configuráveis para abatrack , 01 Porta USB; 01 porta RS485,1 porta RS232, display LCD touch screen, software web integrado, 4 relés, 8 inputs digitais, comunicação TCP/IP , alimentação 12 Vcc	10	pç	IDBOX	CONTROLID	b	3.4.1) IDBOX - CONTROL ID
1.1.8	Licença para 32 Leitoras Wiegand/OSDP - Expert + Licença para 32 Leitoras Wiegand/OSDP - Expert - SMA de 2 anos	1	sftw	WXS-S-32R-WG-E + WXS-SMA2Y-32R-WG-E	INVENZI	e	3.12) nvenzi - W-Access Presentation - Software_v18_pt (2)
1.1.9	Fonte de alimentação chaveada com carregador de baterias 12 V - 2 A com entrada de 90 a 240 VAC e 124 a 370 VDC. (1208)	10	pç	AD55	MEAN WELL	c	3.4.2)FONTE DE ALIMENTAÇÃO_AD_55_MANWELL
1.1.10	Bateria.chumbo ácido,regulada p/válvula (víra), selada, estacionária	10	pç	12V 7,0Ah	POWERTEK	c	3.4.2)MANUAL_TECNICO_UNIPOWER
Item 02 - Kit controle de acesso de pessoas 01 via de passagem Flap							
2		10					
2.1	WOLFLAP III PWCM LARGE ESQUERDO + (2X) INTEGRAÇÃO P/ LEITOR PROX/ SMART CARD + COLETA	10	pç	WOLFLAP III - WAIII-0004	WOLPAC	a	3.1) e 3.2)WOLFLAP_III_WOLPAC
2.2	WOLFLAP III PWCM LARGE DIREITO + (1X) INTEGRAÇÃO P/ LEITOR PROX/ SMART CARD	10	pç	WOLFLAP III - WAIII-0005	WOLPAC	a	3.1) e 3.2)WOLFLAP_III_WOLPAC
2.4	Controladora com capacidade para 4 leitoras wiegand configuráveis para abatrack , 01 Porta USB; 01 porta RS485,1 porta RS232, display LCD touch screen, software web integrado, 4 relés, 8 inputs digitais, comunicação TCP/IP , alimentação 12 Vcc	10	pç	IDBOX	CONTROLID	b	3.4.1) IDBOX - CONTROL ID
2.6	Licença para 32 Leitoras Wiegand/OSDP - Expert + Licença para 32 Leitoras Wiegand/OSDP - Expert - SMA de 2 anos	1	sftw	WXS-S-32R-WG-E + WXS-SMA2Y-32R-WG-E	INVENZI	e	3.12) nvenzi - W-Access Presentation - Software_v18_pt (2)
2.7	Fonte de alimentação chaveada com carregador de baterias 12 V - 2 A com entrada de 90 a 240 VAC e 124 a 370 VDC. (1208)	10	pç	AD55	MEAN WELL	c	3.4.2)FONTE DE ALIMENTAÇÃO_AD_55_MANWELL
2.8	Bateria.chumbo ácido,regulada p/válvula (víra), selada, estacionária	10	pç	12V 7,0Ah	POWERTEK	c	3.4.2)MANUAL_TECNICO_UNIPOWER
Item 03 - Kit controle de acesso de pessoas catraca tipo balcão							
3		4					
3.1	SLIM EVOLUTION II PWAC + (3X) INTEGRAÇÃO P/ LEITOR PROX/ SMART CARD + COLETA	4	pç	Slim Evolution II - SL-0015	WOLPAC	a	3.3)SLIM EVOLUTION II - WOLPAC
3.3	Controladora com capacidade para 4 leitoras wiegand configuráveis para abatrack , 01 Porta USB; 01 porta RS485,1 porta RS232, display LCD touch screen, software web integrado, 4 relés, 8 inputs digitais, comunicação TCP/IP , alimentação 12 Vcc	4	pç	IDBOX	CONTROLID	b	3.4.1) IDBOX - CONTROL ID
3.5	Licença para Leitora Wiegand/OSDP - Expert + Licença para Leitora Wiegand/OSDP - Expert - SMA de 2 anos	12	sftw	WXS-S-1R-WG-E + WXS-SMA2Y-1R-WG-E	INVENZI	e	3.12) nvenzi - W-Access Presentation - Software_v18_pt (2)
3.6	Fonte de alimentação chaveada com carregador de baterias 12 V - 2 A com entrada de 90 a 240 VAC e 124 a 370 VDC. (1208)	4	pç	AD55	MEAN WELL	c	3.4.2)FONTE DE ALIMENTAÇÃO_AD_55_MANWELL
3.7	Bateria.chumbo ácido,regulada p/válvula (víra), selada, estacionária	4	pç	12V 7,0Ah	POWERTEK	c	3.4.2)MANUAL_TECNICO_UNIPOWER
Item 04 - Kit controle de acesso de pessoas catraca tipo pedestal							
4		6					
4.1	WOLSTAR III PWAC + (1X) INTEGRAÇÃO P/ LEITOR PROX/ SMART CARD	6	pç	WOLSTAR III - WRIII-0001	WOLPAC	a	3.4) WOLSTAR_III - WOLPAC
4.2	SOFTWARE PW PROFESSIONAL (FIRMWARE DA PLACA)	6	pç	SW-05	WOLPAC		
4.3	Controladora com capacidade para 4 leitoras wiegand configuráveis para abatrack , 01 Porta USB; 01 porta RS485,1 porta RS232, display LCD touch screen, software web integrado, 4 relés, 8 inputs digitais, comunicação TCP/IP , alimentação 12 Vcc	6	pç	IDBOX	CONTROLID	b	3.4.1) IDBOX - CONTROL ID
4.5	Licença para Leitora Wiegand/OSDP - Expert + Licença para Leitora Wiegand/OSDP - Expert - SMA de 2 anos	18	sftw	WXS-S-1R-WG-E + WXS-SMA2Y-1R-WG-E	INVENZI	e	3.12) nvenzi - W-Access Presentation - Software_v18_pt (2)
4.6	Fonte de alimentação chaveada com carregador de baterias 12 V - 2 A com entrada de 90 a 240 VAC e 124 a 370 VDC. (1208)	6	pç	AD55	MEAN WELL	c	3.4.2)FONTE DE ALIMENTAÇÃO_AD_55_MANWELL
4.7	Bateria.chumbo ácido,regulada p/válvula (víra), selada, estacionária	6	pç	12V 7,0Ah	POWERTEK	c	3.4.2)MANUAL_TECNICO_UNIPOWER
Item 05 Kit controle de acesso para portarias							
5		104					
5.1	WEB CAM	104	pç	C920	LOGITECH	a	3.5.1)FULLHD C920 - LOGITECH
5.2	Scanner de documentos A6 Laminação cristal frente/verso 0,96mm de espessura, padrão CR80 formato 54 x 86 mm. Cartão com chip interno sem Contato – "Contactless" (ISO/IEC 14443.), com memória protegida, equipado com tecnologia MIFARE Standard, com capacidade de memória EEPROM de 1Kb, com impressão Digital de Alta Definição, 4X4 cores + gravação de ID	104	pç	IDA6	AVISION	b	3.5.2)IDA6_PT_20200406 - AVISION
5.3	Porta cracha rígido paqra cartão padrão CR80 formato 54 x 86 mm. + cordão personalizado	5200	pç	MIFARE IMPRESSO M1F1K	CARDCOM	d	3.5.3 e 3.5.4)Cartão_MF_1K_ - AUTOMATIZA - IMPRESSÃO CARDCOM
5.4	Licença para conexões simultâneas ilimitadas	1	pç	CARDCON	CARDCOM	d	3.5.4) e 3.11) PROTETOR PLASTICO PARA CRACHA CORDAO PERSONALIZADO ROLER CLIP - CARDCOM
5.5	Licença para personalização do sistema. Licença para personalização do sistema - SMA de 2 anos (integração com scanner)	1	pç	WXS-S-UNLGNX-E + WXS-SMA2Y-UNLGNX-E	INVENZI	e	3.12) nvenzi - W-Access Presentation - Software_v18_pt (2)
5.5		1	pç	WXS-S-CUSTOM + WXS-SMA2Y-CUSTOM	INVENZI	e	3.12) nvenzi - W-Access Presentation - Software_v18_pt (2)
Item 06 - Kit controle de acesso de veiculo							
6		19					
6.6	Leitor de Tag UHF . Possui interfaces Wiegand, Abatrack, RS232 e RS485. Distância de leitura de 6 m. + SUPORTE 80 X 80 X 2000	38	pç	LE 170 UHF	INTELBRAS	a	3.6.2)LE-170 UHF - INTELBRAS
6.1	Controladora com capacidade para 4 leitoras wiegand configuráveis para abatrack , 01 Porta USB; 01 porta RS485,1 porta RS232, display LCD touch screen, software web integrado, 4 relés, 8 inputs digitais, comunicação TCP/IP , alimentação 12 Vcc	19	pç	IDBOX	CONTROLID	b	3.4.1) IDBOX - CONTROL ID
1.1.8	Licença para 32 Leitoras Wiegand/OSDP - Expert + Licença para 32 Leitoras Wiegand/OSDP - Expert - SMA de 2 anos	1	sftw	WXS-S-32R-WG-E + WXS-SMA2Y-32R-WG-E	INVENZI	e	3.12) nvenzi - W-Access Presentation - Software_v18_pt (2)
3.6	Licença para Leitora Wiegand/OSDP - Expert + Licença para Leitora Wiegand/OSDP - Expert - SMA de 2 anos	6	sftw	WXS-S-1R-WG-E + WXS-SMA2Y-1R-WG-E	INVENZI	e	3.12) nvenzi - W-Access Presentation - Software_v18_pt (2)
6.7	Semaforo 200 mm bifocal - Verde / Vermelho, 220 VAC; com suporte simples para pontalete de 4"e para sol com leds de longa vida util	38	pç	GF 2 X 200 Led VD VM	DHLED	c	3.6.4)SEMAFORO_BIFOCAL_LED_200MM - DHLED_VD_V
6.8	Sinaleira áudio visual de saída de garagem	19	cj	SINALIZADOR DE GARAGEM	ILUCTRON	d	3.6.3)SINALIZADOR DE GARAGEM - ILUCTRON
6.9	Fonte de alimentação chaveada com carregador de baterias 12 V - 2 A com entrada de 90 a 240 VAC e 124 a 370 VDC. (1208)	19	pç	AD55	MEAN WELL	e	3.4.2)FONTE DE ALIMENTAÇÃO_AD_55_MANWELL
6.10	Bateria.chumbo ácido,regulada p/válvula (víra), selada, estacionária	19	pç	12V 7,0Ah	POWERTEK	e	3.4.2)MANUAL_TECNICO_UNIPOWER
Item 07 - Kit controle de acesso para portas							
7		104					
7.1	Controle de Acesso IDFlex. Display touchscreen - Regras de acesso personalizadas por grupos e horários - Identificação biométrica, cartão de proximidade e senha - Módulo de acionamento externo com relé - Capacidade para até 6.000 digitais - Capacidade para mais de 200.000 registros - Entrada Wiegand 1 porta nativa	104	pç	IDFlex-Pro - mifare	Control ID	a	3.7.1)IDFLEXPRO - CONTROLL ID
7.2	Fonte de alimentação chaveada com carregador de baterias 12 V - 2 A com entrada de 90 a 240 VAC e 124 a 370 VDC. (1208)	104	pç	AD55	MEAN WELL	b	3.4.2)FONTE DE ALIMENTAÇÃO_AD_55_MANWELL
7.3	Bateria.chumbo ácido,regulada p/válvula (víra), selada, estacionária	104	pç	12V 7,0Ah	POWERTEK	b	3.4.2)MANUAL_TECNICO_UNIPOWER
7.4	Fechc.01 Fechadura eletrolma ou de sobrepot tipo solenóide para portas de vidro ou madeira, conforme especificado 3.7.2 ou 3.7.3;	104	pç	AL 150 / PM AGL	AGL	c	3.7.2)FECHADURA ELETROIMA - AL 150 - AGL
7.5	Botão, tipo quebre-o-vidro, p/ desbloqueio emergência,cor verde,plástico abs,contatos na/nf,p/controle acesso.	104	pç	AFAM3VD	ABAFIRE	c	3.7.3)FE_PM - AGL 3.7.2)ACIONADOR_QUEBRE_O_VIDRO-BTK-ACBOV

Rocket-Tec Sistemas Eletronicos

CLIENTE / LOCAL:				PROJETO:				
MPMG - PGJ / BELO HORIZONTE				CONTROLE DE ACESSO				
Hxh OK								
ITEM	DESCRIÇÃO	QTDE	UN	Modelo	MARCA	REFERENCIA CADERNO DE ESPECIFICAÇÃO	ITEM) PROSPECTO APRESENTADO	
7.6	Botão de requisição de saída em aço inoxidável de sobrepor	104	pç	BOT/NOX	SPECTRA	c	3.7.2)BOTAO_DE_SAIDA_INOXC_OM_CAIXA_C1 - AUTOMA	
7.7	Licença para 32 Leitoras Wiegand/OSDP - Expert + Licença para 32 Leitoras Wiegand/OSDP - Expert - SMA de 2 anos	3	sftw	WXS-S-32R-WG-E + WXS-SMA2Y-32R-WG-E	INVENZI	e	3.12) nvenzi - W-Access Presentation - Software_v18_pt (2)	
7.8	Licença para Leitora Wiegand/OSDP - Expert + Licença para Leitora Wiegand/OSDP - Expert - SMA de 2 anos	8	sftw	WXS-S-1R-WG-E + WXS-SMA2Y-1R-WG-E	INVENZI	e	3.12) nvenzi - W-Access Presentation - Software_v18_pt (2)	
8	Item 08 – Kit controle de acesso gerenciadora para sistemas	6						
8.1	Mini PC NUC - Core i3 4010U 4GB SSD120GB Windows 10 Pro	6	pç	SMART Box Core i3	EVEREX	a	3.8) Mini PC NUC EVEREX - Core i3 4010U 4GB SSD120GB Windows 10 Pro 3.8) Windows-10-Volume-Licensing-Guide	
9	Item 09 – Kit controle de acesso portal detector de metais	5						
9.1	DETECTOR METAL PORTAL MettuxDX/8S 8Z 8 ZONAS NORMAL 760 MM PADRAO	5	cj	MettusDX/8S 8Z 8 ZONAS	DETRONIX	a	3.9)METTUS DX8S - DETRONIX - FICHA TECNICA 3.9)METTUS DX8S - DETRONIX - FOLDER	
9.2	Caixa De Areia Para Descarregar Arma	5	pc	60 X 60 X 60	ROCKET-TEC	b	3.9.2)Caixa de areia 60x60x60	
9.3	Cofre mecânico - chave tetra	20	pc	CHTOP 20	PM COFRES	c	3.9.1)COFRE_TOP-20_CHT_ARMAS - PM COFRES	
10	Item 10 - Detector de metais portátil	50						
10.1	Detector de metal portátil	50	cj	METTUS MNI	DETRONIX	a	3.10)MettusMNI DETRONIX	
10.2	Caixa De Areia Para Descarregar Arma	50	pc	60 X 60 X 60	ROCKET-TEC	b	3.9.2)Caixa de areia 60x60x60	
10.3	Cofre mecânico - chave tetra	200	pc	CHTOP 20	PM COFRES	c	3.9.1)COFRE_TOP-20_CHT_ARMAS - PM COFRES	
11	Item 11 – protetor para crachás	500						
11.1	Porta cracha rígido para cartão padrão CR80 formato 54 x 86 mm. + cordão personalizado	500	pç	diversos	diversos		3.5.4) e 3.11) PROTETOR PLASTICO PARA CRACHA CORDAO PERSONALIZADO ROLER CLIP - CARDCOM	
12	Item 12 – Serviço de fornecimento de Licenças para atualização do software de controle de acesso W-Access	1						
12.1	Licença para 1 leitora biométrica - Enterprise (Licenças necessárias para integração de controles de acesso biométricos já existentes.)	18	sftw	WXS-S-1R-BM-E + WXS-SMA2Y-1R-BM-E	INVENZI		3.12) nvenzi - W-Access Presentation - Software_v18_pt (2)	
12.2	Licenças necessárias para integração das catracas existentes na cidade de Governador Valadares, Uberaba e Barbacena;	5	sftw	WXS-S-1R-WG-E + WXS-SMA2Y-1R-WG-E	INVENZI		3.12) nvenzi - W-Access Presentation - Software_v18_pt (2)	
12.3	Customização de dois relatórios conforme necessidade da PGJ.	2	sç	WXS-S-CUSTOM + WXS-SMA2Y-CUSTOM	INVENZI		3.12) nvenzi - W-Access Presentation - Software_v18_pt (2)	
12.4	Criação de dashboard para visualização de tela com dados do usuário e do veículo ao mesmo tempo.	2	sç	WXS-S-CUSTOM + WXS-SMA2Y-CUSTOM	INVENZI		3.12) nvenzi - W-Access Presentation - Software_v18_pt (2)	
12.5	Integração com o software ADUNA (No momento do cadastramento do CPF do visitante fazer uma consulta no banco de dados do ADUNA verificar se este CPF consta, constando coletar a informação associada ao CPF e enviar e-mail para usuarios preconfigurados com essas informações)	1	sç	WXS-SMA2Y-INTEGRASW +WXS-S-CUSTOM	diversos		3.12) nvenzi - W-Access Presentation - Software_v18_pt (2)	
12.6	SMA SERVIÇO DE MANUTENÇÃO DO FABRICANTE 36 meses	1	sftw	SMA	diversos		3.12) nvenzi - W-Access Presentation - Software_v18_pt (2)	
13	Item 13 – Serviço de serralheira	500						
13.1	Serviço de serralheira para confecção de 500 metros lineares de fechamento em aço inox de vãos deixados nas diversas localidades onde serão instaladas as catracas e os portais, após a instalação de catracas e detectores de metais conforme especificado 4.3	500	m	SERRALHERIA			FORNECIMENTO CONFORME Apenso_A_do Apenso I do TR_Servico_de_Serralheira	
24	Item 24 – Kit controle de acesso de veículos com cancelas motorizadas:	3						
24.1	Cancela automática, barreira até 5 (cinco) metros, trânsito intenso, de alto rendimento, tempo de abertura de 2 a 3 segundos, motor 24 V dc, alimentação 230VAC, 300 W, central de comando embarcada com acionamento por botoeira ou controle remoto (cancela + haste + kit reflex + mola)	6	pç	GARD – GB3750	CAME	a	3.6.1)GB3750_CAME	
24.2	Leitor de Tag UHF . Possui interfaces Wiegand, Abatrack, RS232 e RS485. Distância de leitura de 6 m.	6	pç	LE 170 UHF	INTELBRAS	b	3.6.2)LE-170 UHF - INTELBRAS	
24.3	Controladora com capacidade para 4 leitoras wiegand configuráveis para abatrack , 01 Porta USB; 01 porta RS485, 1 porta RS232, display LCD touch screen, software web integrado, 4 relés, 8 inputs digitais, comunicação TCP/IP , alimentação 12 Vcc	3	pç	IDBOX	CONTROLID	c	3.4.1) IDBOX - CONTROL ID	
24.8	Semaforo 200 mm bifocal - Verde / Vermelho, 220 VAC; com suporte simples para portáteis de 4" para sol com leds de longa vida útil	6	pç	GF 2 X 200 Led VD VM	DH LED	d	3.6.4)SEMAFORO_BIFOCAL_LED_200MM - DH-LED	
24.9	Sinaleira áudio visual de saída de garagem	3	cj	SINALIZADOR DE GARAGEM	ILUCTRON	e	3.6.3)SINALIZADOR DE GARAGEM - ILUCTRON 3.6.3)SINALIZADOR DE GARAGEM - ILUCTRON-Site	
24.10	Licença para Leitora Wiegand/OSDP - Expert + Licença para Leitora Wiegand/OSDP - Expert - SMA de 2 anos	6	sftw	WXS-S-1R-WG-E + WXS-SMA2Y-1R-WG-E	INVENZI	e	3.12) nvenzi - W-Access Presentation - Software_v18_pt (2)	
24.11	Fonte de alimentação chaveada com carregador de baterias 12 V - 2 A com entrada de 90 a 240 VAC e 124 a 370 VDC. (1208)	3	pç	AD55	MEAN WELL	f	3.4.2)FONTE DE ALIMENTAÇÃO_AD_55_MANWELL	
24.12	Bateria chumbo ácido, regulada p/válvula (vira), selada, estacionária	3	pç	12V 7,0Ah	POWERTEK	f	3.4.2)MANUAL_TECNICO_UNIPOWER	
25	Item 25 Serviço de fornecimento de até 5.000 (cinco mil	5000						
25.1	Laminação cristal frente/verso 0,96mm de espessura, padrão CR80 formato 54 x 86 mm. Cartão com chip interno sem Contato – "Contactless" (ISO/IEC 14443.), com memória protegida, equipado com tecnologia MIFARE Standard, com capacidade de memória EEPROM de 1Kb, com impressão Digital de Alta Definição, 4x4 cores + gravação de ID	5000	pç	MIFARE IMPRESSO M1F1K	CARDCOM		3.5.3 e 3.5.4)Cartão_MF_1K_ - AUTOMATIZA - IMPRESSÃO CARDCOM	
25.2	Porta cracha rígido para cartão padrão CR80 formato 54 x 86 mm. + cordão personalizado	5000	pç	CARDCOM	CARDCOM		3.5.4) e 3.11) PROTETOR PLASTICO PARA CRACHA CORDAO PERSONALIZADO ROLER CLIP - CARDCOM	