



PROPOSTA DE PREÇOS (PLANILHA DE PREÇOS)

Objeto: Aquisição de ferramentas elétricas e manuais para uso por profissionais especializados lotados na Divisão de Manutenção Predial, na execução dos serviços de reformas/adequações de instalações elétricas e civis dos imóveis ocupados por órgãos do Ministério Público.

1) IDENTIFICAÇÃO DO LICITANTE:

Razão Social: Infodatas Comércio de Produtos Eletro. Eletrônicos e Serviços Ltda – ME		CNPJ: 68.514.900/0002-71	
Endereço: ROD. GOVERNADOR MARIO COVAS		Nº: 256 / KM 280 / PORTARIA B	Sala: 30
Bairro: PADRE MATHIAS	Cidade: CARIACICA	CEP: 29.157-100	
Telefone: (31) 2514 - 8459	E-mail: licitacao@infodatas.com.br infodatasvitoria@gmail.com		UF: ES
Banco: Banco do Brasil	Agência: 1222-X	Conta: 236747-5	

2) DAS EXIGÊNCIAS DA PROPOSTA:

2.1) PRAZO DE VALIDADE DA PROPOSTA: 60 (Sessenta) DIAS, contados da data de sua apresentação;

2.2) PRAZO DE ENTREGA: 30 (Trinta) DIAS, contados do recebimento, pela **Contratada**, da Autorização de Fornecimento;

2.3) PRAZO DE SUBSTITUIÇÃO DO OBJETO COM DEFEITO: 07 (Sete) DIAS, contados da solicitação;

2.4) PRAZO DE GARANTIA (DO FABRICANTE OU FORNECEDOR): 365 (Trezentos e sessenta e cinco) DIAS, contados a partir da data da emissão da respectiva nota fiscal (ou documento equivalente);

2.5) PRESTAÇÃO DA GARANTIA: Se o prazo de garantia for superior ao legal, o licitante deverá, no ato da entrega da nota fiscal (ou documento equivalente), repassar à contratante **termo ou certificado de garantia**, constando a cobertura de todo o objeto, pelo período definido no item 2.5 desta proposta;

2.5.1) A garantia inclui todos os seus acessórios e será oferecida pelo FABRICANTE;



2.5.2) Os custos com transporte para fins de execução de serviços relativos à garantia, inclusive quando realizados fora da RMBH, serão arcados exclusivamente pela contratada;

2.5.3) A garantia será prestada por empresa credenciada pelo fabricante, preferencialmente situada na Região Metropolitana de Belo Horizonte (RMBH – LC Nº 63/02), sendo indicada(s):

Empresa (razão social): INGEL INSTRUMENTAÇÃO LTDA	
CNPJ: 65.126.328/0001-02	
Endereço: Avenida José Faria da Rocha, 1467 - Bairro: Eldorado - Contagem - MG - CEP: 32315-040	
Telefone: (31) 3351-4085	E-mail: comercial01@ingel.com.br

2.6) **DECLARAÇÃO DE REGULARIDADE:** deverá ser apresentada, juntamente com esta Proposta, a Declaração de Regularidade, conforme modelo constante do Anexo III do Edital.

3) O PREÇO E AS ESPECIFICAÇÕES MÍNIMAS:

LOTE 13 – ALICATE AMPERÍMETRO									
ABERTO A TODOS OS LICITANTES (ampla competição)									
Item	QTD	UND	Especificações do Item	COD. SIAD	Preço		Preço deduzido ICMS		Marca/modelo
					Unitário	Total	Unitário	Total	
1	8	und	ALICATE MEDICAO - TIPO: ALICATE AMPERIMETRO DIGITAL TRUE RMS; DISPLAY: LCD 3 3/4 DIGITOS 4000 CONTAGENS, RETROILUMINADO; FUNCOES-1: MEDIR TENSAO AC/DC : 600 V, CORRENTE AC/DC: 400 A; FUNCOES-2:RESISTENCIA, DATA HOLD, PRECISAO 3%; FUNCOES-3: TESTE DIODO/CONTINUIDADE, CAT INST III: 600 V; GARRAS: 30 MM; ALICATE AMPERIMETRO TRUE-RMS PORTATIL; DISPLAY: 3 3/4 DIGITOS COM 4000 CONTAGENS DE AMOSTRAS; MEDICOES EXECUTADAS: CORRENTE DC: 400 A; CORRENTE AC: 400 A; TENSAO AC: 600 V; TENSAO DC: 600 V; TESTE DE CONTINUIDADE; TESTE DE DIODO; TEMPERATURA; RESISTENCIA; CATEGORIA DE INSTALACAO III : 600 V; FUNCOES: DATA HOLD (1585347			R\$565,43	R\$4.523,44	HIKARI HA-3320

Infodatas Comércio de Produtos Eletro. Eletrônicos e Serviços Ltda – ME

CNPJ: 68.514.900/0002-71 – IE: 083.490.16-7

ROD. GOVERNADOR MARIO COVAS, Nº 256 / KM 280 - BAIRRO PADRE MATHIAS - CARIACICA/ES – CEP: 29.157-100

Telefone/Fax: +55 (31) 2514-8459 / +55 (31) 2512-8459

<http://www.infodatas.com.br> / licitacao@infodatas.com.br / infodatasvitoria@gmail.com



		MEMORIA); ABERTURA DA GARRA: 30 MM; VISOR ILUMINADO; PRECISAO: MAIOR QUE 3 %.					
PREÇO TOTAL DO LOTE			PREÇO TOTAL DO LOTE COM DEDUÇÃO DO ICMS				
R\$			R\$4.523,44 (Quatro mil, quinhentos e vinte e tres reais e quarenta e quatro centavos)				

Cariacica/ES, 08 de SETEMBRO de 2020.

FÁBIO LUIS HANUM
SÓCIO ADMINISTRADOR
CPF: 013.186.466-18
RG: MG11.676.891





ANEXO III – DECLARAÇÃO (REGULARIDADE)

Processo Licitatório nº 195/2020

Objeto: Aquisição de ferramentas elétricas e manuais para uso por profissionais especializados lotados na Divisão de Manutenção Predial, na execução dos serviços de reformas/adequações de instalações elétricas e civis dos imóveis ocupados por órgãos do Ministério Público.

A empresa Infodatas Comércio de Produtos Eletro. Eletrônicos e Serviços Ltda – ME, inscrita no CNPJ nº 68.514.900/0002-71, por intermédio de seu representante legal o(a) Sr.(a) FÁBIO LUIS HANUM, portador(a) da Carteira de Identidade nº MG11.676.891 e do CPF nº 013.186.466-18, DECLARA, sob as penas da lei, que não está sob controle de grupo de pessoas, físicas ou jurídicas, já participante desta licitação como controlador de outra empresa.

DECLARA ainda, em cumprimento ao disposto na Resolução 37/09 do Conselho Nacional do Ministério Público, alterada pela Resolução nº 172/17, que não possui em seu quadro societário cônjuge, companheiro ou parente em linha reta, colateral ou por afinidade, até o terceiro grau, inclusive, de membros ocupantes de cargos de direção ou no exercício de funções administrativas, assim como de servidores ocupantes de cargos de direção, chefia e assessoramento vinculados direta ou indiretamente às unidades situadas na linha hierárquica da área encarregada da licitação, inclusive no período compreendido entre os 6 (seis) meses anteriores à publicação deste Edital até a presente data.

Cariacica/ES, 08 de SETEMBRO de 2020.

FÁBIO LUIS HANUM
SÓCIO ADMINISTRADOR
CPF: 013.186.466-18
RG: MG11.676.891

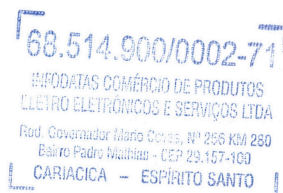



ANEXO IV – DECLARAÇÃO (NÃO EMPREGA MENOR)

Processo Licitatório nº 195/2020

Objeto: Aquisição de ferramentas elétricas e manuais para uso por profissionais especializados lotados na Divisão de Manutenção Predial, na execução dos serviços de reformas/adequações de instalações elétricas e civis dos imóveis ocupados por órgãos do Ministério Público.

A empresa Infodatas Comércio de Produtos Eletro. Eletrônicos e Serviços Ltda – ME, inscrita no CNPJ nº 68.514.900/0002-71, por intermédio de seu representante legal o(a) Sr.(a) FÁBIO LUIS HANUM, portador(a) da Carteira de Identidade nº MG11.676.891 e do CPF nº 013.186.466-18, DECLARA, para os fins do disposto no inciso V do art. 27 da Lei Federal nº 8.666/93, que não emprega menor de dezoito anos em trabalho noturno, perigoso ou insalubre e não emprega menor de dezesseis anos.

(.....) Ressalva: emprega menor, a partir de quatorze anos, na condição de aprendiz.

Observação: em caso afirmativo, assinalar a ressalva acima.

Cariacica/ES, 08 de SETEMBRO de 2020.

FÁBIO LUIS HANUM
SÓCIO ADMINISTRADOR
CPF: 013.186.466-18
RG: MG11.676.891

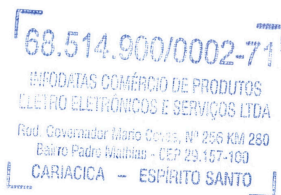



ANEXO V – DECLARAÇÃO (ME/EPP OU EQUIPARADA)

Processo Licitatório nº 195/2020

Objeto: Aquisição de ferramentas elétricas e manuais para uso por profissionais especializados lotados na Divisão de Manutenção Predial, na execução dos serviços de reformas/adequações de instalações elétricas e civis dos imóveis ocupados por órgãos do Ministério Público.

A empresa Infodatas Comércio de Produtos Eletro. Eletrônicos e Serviços Ltda – ME, inscrita no CNPJ nº 68.514.900/0002-71, por intermédio de seu representante legal o(a) Sr.(a) FÁBIO LUIS HANUM, portador(a) da Carteira de Identidade nº MG11.676.891 e do CPF nº 013.186.466-18, DECLARA, sob pena de responder pelos crimes cominados no art. 299 do Código Penal (falsidade ideológica) e no art. 93 da Lei Federal nº 8.666/93, que cumpre os requisitos legais para sua qualificação como Microempresa, Empresa de Pequeno Porte ou equiparada, estando apta a usufruir do tratamento favorecido estabelecido na Lei Complementar Federal nº 123/06, e na Lei Estadual nº 20.826/13.

DECLARA ainda ter conhecimento de que, para fruição do tratamento favorecido retromencionado, as informações registradas no Sistema Integrado de Administração da Receita Estadual – SIARE- SEF/MG e no Cadastro Geral de Fornecedores – CAGEF acerca de seu porte devem corresponder à realidade, sendo seu dever conferir sua exatidão e mantê-las em conformidade com as regras de enquadramento previstas no art. 3º da Lei Complementar Federal nº 123/06.



(....) Ressalva: declaro que minha empresa possui restrição referente à documentação fiscal e trabalhista e que utilizarei o prazo previsto no art. 43, §1º, da Lei Complementar Federal nº 123/06, para que possa regularizar a situação quando for declarado vencedor do certame.

Observação: em caso afirmativo, assinalar a ressalva acima.

Cariacica/ES, 08 de SETEMBRO de 2020.

FÁBIO LUIS HANUM
SÓCIO ADMINISTRADOR
CPF: 013.186.466-18
RG: MG11.676.891



 Ministério da Indústria, Comércio Exterior e Serviços Secretaria Especial da Micro e Pequena Empresa Departamento de Registro Empresarial e Integração Secretaria de Estado de Fazenda de Minas Gerais			Nº DO PROTOCOLO (Uso da Junta Comercial)		
NIRE (da sede ou filial, quando a sede for em outra UF)	Código da Natureza Jurídica	Nº de Matrícula do Agente Auxiliar do Comércio			
31203996467	2062				
1 - REQUERIMENTO					
ILMO(A). SR.(A) PRESIDENTE DA Junta Comercial do Estado de Minas Gerais					
Nome: INFODATAS COMERCIO DE PRODUTOS ELETROELETRONICOS E SERVICOS LTDA - ME (da Empresa ou do Agente Auxiliar do Comércio)					
requer a V.Sª o deferimento do seguinte ato:			Nº FCN/REMP  J183663446588		
Nº DE VIAS	CÓDIGO DO ATO	CÓDIGO DO EVENTO	QTDE	DESCRIÇÃO DO ATO / EVENTO	
1	002			ALTERACAO	
		027	1	ALTERACAO DE FILIAL EM OUTRA UF	
BELO HORIZONTE Representante Legal da Empresa / Agente Auxiliar do Comércio: Local Nome: _____ Assinatura: _____ 29 Agosto 2018 Telefone de Contato: _____ Data					
2 - USO DA JUNTA COMERCIAL					
<input type="checkbox"/> DECISÃO SINGULAR		<input type="checkbox"/> DECISÃO COLEGIADA			
Nome(s) Empresarial(ais) igual(ais) ou semelhante(s):				Processo em Ordem À decisão	
<input type="checkbox"/> SIM		<input type="checkbox"/> SIM		_____/_____/_____ Data	
_____ _____ _____		_____ _____ _____		_____ Responsável	
<input type="checkbox"/> NÃO		<input type="checkbox"/> NÃO		_____/_____/_____ Data	
_____/_____/_____ Data		_____/_____/_____ Data		_____ Responsável	
_____ Responsável		_____ Responsável			
DECISÃO SINGULAR					
<input type="checkbox"/> Processo em exigência. (Vide despacho em folha anexa)		2ª Exigência	3ª Exigência	4ª Exigência	
<input type="checkbox"/> Processo deferido. Publique-se e archive-se.		<input type="checkbox"/>	<input type="checkbox"/>	<input type="checkbox"/>	
<input type="checkbox"/> Processo indeferido. Publique-se.		<input type="checkbox"/>	<input type="checkbox"/>	<input type="checkbox"/>	
		_____/_____/_____ Data		_____ Responsável	
DECISÃO COLEGIADA					
<input type="checkbox"/> Processo em exigência. (Vide despacho em folha anexa)		2ª Exigência	3ª Exigência	4ª Exigência	
<input type="checkbox"/> Processo deferido. Publique-se e archive-se.		<input type="checkbox"/>	<input type="checkbox"/>	<input type="checkbox"/>	
<input type="checkbox"/> Processo indeferido. Publique-se.		<input type="checkbox"/>	<input type="checkbox"/>	<input type="checkbox"/>	
		_____/_____/_____ Data	_____ Vogal	_____ Vogal	_____ Vogal
		_____ Presidente da _____ Turma			
OBSERVAÇÕES					



Junta Comercial do Estado de Minas Gerais
 Certifico registro sob o nº 6981711 em 30/08/2018 da Empresa INFODATAS COMERCIO DE PRODUTOS ELETROELETRONICOS E SERVICOS LTDA - ME, Nire 31203996467 e protocolo 184654441 - 27/08/2018. Autenticação: EB4B9B1458ECB6513333E6763E771BE12E1B36F. Marinely de Paula Bomfim - Secretária-Geral. Para validar este documento, acesse <http://www.jucemg.mg.gov.br> e informe nº do protocolo 18/465.444-1 e o código de segurança VVPm Esta cópia foi autenticada digitalmente e assinada em 30/08/2018 por Marinely de Paula Bomfim - Secretária-Geral.

 MARINELY DE PAULA BOMFIM
 SECRETÁRIA-GERAL



CERTIFICO O REGISTRO EM 05/09/2018 21:26 SOB Nº 20182258351.
 PROTOCOLO: 182258351 DE 05/09/2018. CÓDIGO DE VERIFICAÇÃO:
 11803739945. NIRE: 32900593527.
 INFODATAS COMERCIO DE PRODUTOS ELETROELETRONICOS E SERVICOS
 LTDA

Paulo Cezar Juffo
 SECRETÁRIO-GERAL
 VITÓRIA, 05/09/2018
www.simplifica.es.gov.br



JUNTA COMERCIAL DO ESTADO DE MINAS GERAIS

Registro Digital

Capa de Processo

Identificação do Processo		
Número do Protocolo	Número do Processo Módulo Integrador	Data
18/465.444-1	J183663446588	27/08/2018

Identificação do(s) Assinante(s)	
CPF	Nome
013.186.466-18	FABIO LUIS HANUM

Junta Comercial do Estado de Minas Gerais

Página 1 de 1



Junta Comercial do Estado de Minas Gerais

Certifico registro sob o nº 6981711 em 30/08/2018 da Empresa INFODATAS COMERCIO DE PRODUTOS ELETROELETRONICOS E SERVICOS LTDA - ME, Nire 31203996467 e protocolo 184654441 - 27/08/2018. Autenticação: EB4B9B1458ECB651333E6763E771BE12E1B36F. Marinely de Paula Bomfim - Secretária-Geral. Para validar este documento, acesse <http://www.jucemg.mg.gov.br> e informe nº do protocolo 18/465.444-1 e o código de segurança VVPm Esta cópia foi autenticada digitalmente e assinada em 30/08/2018 por Marinely de Paula Bomfim - Secretária-Geral.

MARINELY DE PAULA BOMFIM
SECRETÁRIA-GERAL

pág. 2/8



CERTIFICO O REGISTRO EM 05/09/2018 21:26 SOB Nº 20182258351.
PROTOCOLO: 182258351 DE 05/09/2018. CÓDIGO DE VERIFICAÇÃO:
11803739945. NIRE: 32900593527.
INFODATAS COMERCIO DE PRODUTOS ELETROELETRONICOS E SERVICOS
LTDA

Paulo Cezar Juffo
SECRETÁRIO-GERAL
VITÓRIA, 05/09/2018
www.simplifica.es.gov.br

A validade deste documento, se impresso, fica sujeito à comprovação de sua autenticidade nos respectivos portais.
Informando seus respectivos códigos de verificação

14ª ALTERAÇÃO, ADEQUAÇÃO E CONSOLIDAÇÃO CONTRATUAL DA SOCIEDADE:
INFODATAS COMÉRCIO DE PRODUTOS ELETROELETRONICOS E SERVIÇOS LTDA - ME.

FÁBIO LUIS HANUM, brasileiro, solteiro, nascido em 23/10/1980, comerciante, residente e domiciliado à Rua Ártica, 119 no bairro Caiçaras em Belo Horizonte/MG, CEP: 30.770-360, portador da CI: MG-11.676.891 expedida pelo SSP/MG e CPF: 013.186.466-18.

CÉSAR LUIS HANUM, brasileiro, solteiro, nascido em 31/01/1985, comerciante, residente e domiciliado à Rua Ártica, 119 no bairro Caiçaras em Belo Horizonte/MG, CEP: 30.770-360, portador da CI: MG-11.676.931 expedida pelo SSP/MG e CPF: 071.174.926-43.

Únicos sócios da sociedade empresária limitada **INFODATAS COMÉRCIO DE PRODUTOS ELETROELETRONICOS E SERVIÇOS LTDA - ME** tendo como nome fantasia **INFODATAS**, com sede na Rua Catumbi, 237 - A, no bairro Caiçaras em Belo Horizonte/MG, CEP: 31.230-070, registrada na Junta Comercial, sob o NIRE 312.0399646-7 e inscrita no CNPJ 68.514.900/0001-90 **resolvem, assim, alterar, adequar à lei 10.406/2002 e consolidar o contrato social:**

1ª O endereço da filial passa a ser Rod. Governador Mário Covas, Norte, Contorno, Km 280, 256, Padre Mathias, Portaria B – sala comercial 30 em Cariacica/ES, CEP: 29.157-100.

2ª A administração da sociedade caberá aos sócios **FÁBIO LUIS HANUM** e **CÉSAR LUIS HANUM**, podendo assinar qualquer documento **juntos** ou **isoladamente**, com poderes e atribuições de administrar os negócios da empresa, fica autorizado o uso do nome empresarial e vedado, no entanto, em atividades estranhas ao interesse social ou assumir obrigações seja em favor de qualquer dos quotistas ou de terceiros, bem como onerar ou alienar bens imóveis da sociedade, sem autorização do outro sócio. (**artigos 997, VI; 1.013. 1.015, 1064, CC/2002**).

À vista da modificação ora ajustada, consolida-se o contrato social, com a seguinte redação:

Cláusula Primeira – A sociedade gira sob o nome empresarial **INFODATAS COMÉRCIO DE PRODUTOS ELETROELETRONICOS E SERVIÇOS LTDA - ME** tendo como nome fantasia **INFODATAS** e tem sede e domicílio na Rua Catumbi, 237 - A, no bairro Caiçaras em Belo Horizonte/MG, CEP: 31.230-070 e sua filial na Rod. Governador Mário Covas, Norte, Contorno, Km 280, 256, Padre Mathias, Portaria B – sala comercial 30 em Cariacica/ES, CEP: 29.157-100, registrada na Junta Comercial de Vitória, sob o NIRE 329.005.935-27 e inscrita no CNPJ nº 68.514.900/0002-71. (**Art. 997, II, CC/2002**).

Cláusula Segunda – O capital social é R\$200.000,00 (duzentos mil) reais dividido em 200.000 (duzentas mil) quotas de valor nominal R\$1,00 (hun real) cada, já integralizadas em moeda corrente do País, pelos sócios:

FÁBIO LUIS HANUM	100.000 Quotas	R\$ 100.000,00
CÉSAR LUIS HANUM	100.000 Quotas	R\$ 100.000,00
TOTAL	200.000 Quotas	R\$ 200.000,00

(**Art. 997, III, CC/2002**) (**Art. 1.055, CC/2002**).

Cláusula Terceira – O objeto é:

- Comércio varejista de: equipamentos e suprimentos de informática; material elétrico; móveis; artigos de papeleria; eletrodomésticos e equipamentos de áudio e vídeo; brinquedos e artigos recreativos; peças e acessórios novos para veículos automotores;



Junta Comercial do Estado de Minas Gerais

Certifico registro sob o nº 6981711 em 30/08/2018 da Empresa INFODATAS COMERCIO DE PRODUTOS ELETROELETRONICOS E SERVICOS LTDA - ME, Nire 31203996467 e protocolo 184654441 - 27/08/2018. Autenticação: EB4B9B1458ECB6513333E6763E771BE12E1B36F. Marinely de Paula Bomfim - Secretária-Geral. Para validar este documento, acesse <http://www.juceemg.mg.gov.br> e informe nº do protocolo 18/465.444-1 e o código de segurança VVPm Esta cópia foi autenticada digitalmente e assinada em 30/08/2018 por Marinely de Paula Bomfim - Secretária-Geral.

MARINELY DE PAULA BOMFIM
SECRETÁRIA-GERAL
pág. 3/8



CERTIFICO O REGISTRO EM 05/09/2018 21:26 SOB Nº 20182258351.
PROTOCOLO: 182258351 DE 05/09/2018. CÓDIGO DE VERIFICAÇÃO:
11803739945. NIRE: 32900593527.
INFODATAS COMERCIO DE PRODUTOS ELETROELETRONICOS E SERVICOS
LTDA

Paulo Cezar Juffo
SECRETÁRIO-GERAL
VITÓRIA, 05/09/2018
www.simplifica.es.gov.br

14ª ALTERAÇÃO, ADEQUAÇÃO E CONSOLIDAÇÃO CONTRATUAL DA SOCIEDADE:
INFODATAS COMÉRCIO DE PRODUTOS ELETROELETRONICOS E SERVIÇOS LTDA - ME.
instrumentos musicais e acessórios; artigos de armarinho; outros artigos de uso pessoal e domésticos não especificados anteriormente; artigos de cama, mesa e banho; artigos

de tapeçaria, cortina e persianas; artigos esportivos; artigos de caça, pesca e camping; calçados; materiais hidráulicos; equipamentos e suprimentos de telefonia e comunicação; artigos de vestuário e complementos; equipamentos para escritório; artigos fotográficos e para filmagem;

- Comércio atacadista de: outros equipamentos e artigos de uso pessoal e domésticos não especificados anteriormente; roupas e acessórios para uso profissional e de segurança do trabalho;
- Instalação e manutenção de sistemas centrais de ar condicionado, de ventilação e refrigeração;
- Reparação e manutenção de: equipamentos de comunicação; computadores e equipamentos periféricos;

Cláusula Quarta – A sociedade iniciou suas atividades em 06/11/1992 e seu prazo de duração é indeterminado. (Art. 997, II, CC/2002).

Cláusula Quinta – As quotas são indivisíveis e não poderão ser cedidas ou transferidas a terceiros sem o consentimento do outro sócio, a quem fica assegurado, em igualdade de condições e preço direito de preferência para a sua aquisição se postas à venda, formalizando, se realizada a cessão delas, a alteração contratual pertinente. (Art. 1.056, art. 1.057, CC/2002).

Cláusula Sexta – A responsabilidade de cada sócio é restrita ao valor de suas quotas, mas todos respondem solidariamente pela integralização do capital social. (art. 1.052, CC/2002).

Cláusula Sétima – A administração da sociedade caberá aos sócios **FÁBIO LUIS HANUM** e **CÉSAR LUIS HANUM**, podendo assinar qualquer documento **juntos** ou **isoladamente**, com poderes e atribuições de administrar os negócios da empresa, fica autorizado o uso do nome empresarial e vedado, no entanto, em atividades estranhas ao interesse social ou assumir obrigações seja em favor de qualquer dos quotistas ou de terceiros, bem como onerar ou alienar bens imóveis da sociedade, sem autorização do outro sócio. (artigos 997, VI; 1.013, 1.015, 1064, CC/2002). (artigos 997, VI; 1.013, 1.015, 1064, CC/2002).

Cláusula Oitava – Ao término da cada exercício social, em 31 de dezembro, o administrador prestará contas justificadas de sua administração, procedendo à elaboração do inventário, do balanço patrimonial e do balanço de resultado econômico, cabendo aos sócios, na proporção de suas quotas, os lucros ou perdas apuradas. (art. 1.065, CC/2002).

Cláusula Nona – Nos quatro meses seguintes ao término do exercício social, os sócios deliberarão sobre as contas e designarão administradores quando for o caso. (arts. 1.071 e 1.072, § 2º e art. 1.078, CC/2002).

Cláusula Décima – A sociedade poderá a qualquer tempo, abrir ou fechar filial ou outra dependência, mediante alteração contratual assinada por todos os sócios.



Junta Comercial do Estado de Minas Gerais

Certifico registro sob o nº 6981711 em 30/08/2018 da Empresa INFODATAS COMERCIO DE PRODUTOS ELETROELETRONICOS E SERVICOS LTDA - ME, Nire 31203996467 e protocolo 184654441 - 27/08/2018. Autenticação: EB4B9B1458ECB6513333E6763E771BE12E1B36F. Marinely de Paula Bomfim - Secretária-Geral. Para validar este documento, acesse <http://www.juceemg.mg.gov.br> e informe nº do protocolo 18/465.444-1 e o código de segurança VVPm Esta cópia foi autenticada digitalmente e assinada em 30/08/2018 por Marinely de Paula Bomfim - Secretária-Geral.

MARINELY DE PAULA BOMFIM
SECRETARIA GERAL

pág. 4/8



CERTIFICO O REGISTRO EM 05/09/2018 21:26 SOB Nº 20182258351.
PROTOCOLO: 182258351 DE 05/09/2018. CÓDIGO DE VERIFICAÇÃO:
11803739945. NIRE: 32900593527.
INFODATAS COMERCIO DE PRODUTOS ELETROELETRONICOS E SERVICOS
LTDA

Paulo Cezar Juffo
SECRETÁRIO-GERAL
VITÓRIA, 05/09/2018
www.simplifica.es.gov.br

14ª ALTERAÇÃO, ADEQUAÇÃO E CONSOLIDAÇÃO CONTRATUAL DA SOCIEDADE:

INFODATAS COMÉRCIO DE PRODUTOS ELETROELETRONICOS E SERVIÇOS LTDA - ME.

Cláusula Décima Primeira – Os sócios poderão, de comum acordo, fixar uma retirada mensal, a título de "pro labore", observadas as disposições regulamentares pertinentes.

Cláusula Décima Segunda – Falecendo ou interditado qualquer sócio, a sociedade continuará suas atividades com os herdeiros, sucessores e o incapaz. Não sendo possível ou inexistindo interesse destes ou dos sócios remanescentes, o valor de seus haveres será apurado e liquidado com base na situação patrimonial da sociedade, à data da resolução, verificada em balanço especialmente levantado.

Parágrafo único - O mesmo procedimento será adotado em outros casos em que a sociedade se resolva em relação a seu sócio. (Art. 1.028 e art. 1.031, CC/2002).

Cláusula Décima Terceira – Os Administradores declaram, sob as penas da lei, de que não estão impedidos de exercer a administração da sociedade, por lei especial, ou em virtude de condenação criminal, ou por se encontrarem sob os efeitos dela, a pena que vede, ainda que temporariamente, o acesso a cargos públicos; ou por crime falimentar, de prevaricação, peita ou suborno, concussão, peculato, ou contra a economia popular, contra o sistema financeiro nacional, contra normas de defesa da concorrência, contra as relações de consumo, fé pública, ou a propriedade. (art. 1.011, § 1º, CC/2002).

Cláusula Décima Quarta – Fica eleito o foro de **Belo Horizonte/MG** para o exercício e o cumprimento dos direitos e obrigações resultantes deste contrato.

E por estarem assim justos e contratados assinam o presente instrumento.

Belo Horizonte, 24 de agosto de 2018.

FÁBIO LUIS HANUM

CÉSAR LUIS HANUM



Junta Comercial do Estado de Minas Gerais

Certifico registro sob o nº 6981711 em 30/08/2018 da Empresa INFODATAS COMERCIO DE PRODUTOS ELETROELETRONICOS E SERVICOS LTDA - ME, Nire 31203996467 e protocolo 184654441 - 27/08/2018. Autenticação: EB4B9B1458ECB6513333E6763E771BE12E1B36F. Marinely de Paula Bomfim - Secretária-Geral. Para validar este documento, acesse <http://www.juceemg.mg.gov.br> e informe nº do protocolo 18/465.444-1 e o código de segurança VVPm Esta cópia foi autenticada digitalmente e assinada em 30/08/2018 por Marinely de Paula Bomfim - Secretária-Geral.

MARINELY DE PAULA BOMFIM
SECRETARIA-GERAL

pág. 5/8



CERTIFICO O REGISTRO EM 05/09/2018 21:26 SOB Nº 20182258351.
PROTOCOLO: 182258351 DE 05/09/2018. CÓDIGO DE VERIFICAÇÃO:
11803739945. NIRE: 32900593527.
INFODATAS COMERCIO DE PRODUTOS ELETROELETRONICOS E SERVICOS
LTDA

Paulo Cezar Juffo
SECRETÁRIO-GERAL
VITÓRIA, 05/09/2018
www.simplifica.es.gov.br



JUNTA COMERCIAL DO ESTADO DE MINAS GERAIS

Registro Digital

Documento Principal

Identificação do Processo		
Número do Protocolo	Número do Processo Módulo Integrador	Data
18/465.444-1	J183663446588	27/08/2018

Identificação do(s) Assinante(s)	
CPF	Nome
013.186.466-18	FABIO LUIS HANUM
071.174.926-43	CESAR LUIS HANUM

Junta Comercial do Estado de Minas Gerais

Página 1 de 1



Junta Comercial do Estado de Minas Gerais

Certifico registro sob o nº 6981711 em 30/08/2018 da Empresa INFODATAS COMERCIO DE PRODUTOS ELETROELETRONICOS E SERVICOS LTDA - ME, Nire 31203996467 e protocolo 184654441 - 27/08/2018. Autenticação: EB4B9B1458ECB6513333E6763E771BE12E1B36F. Marinely de Paula Bomfim - Secretária-Geral. Para validar este documento, acesse <http://www.juceemg.mg.gov.br> e informe nº do protocolo 18/465.444-1 e o código de segurança VVPm Esta cópia foi autenticada digitalmente e assinada em 30/08/2018 por Marinely de Paula Bomfim - Secretária-Geral.

MARINELY DE PAULA BOMFIM
SECRETÁRIA-GERAL

pág. 6/8



CERTIFICO O REGISTRO EM 05/09/2018 21:26 SOB Nº 20182258351.
PROTOCOLO: 182258351 DE 05/09/2018. CÓDIGO DE VERIFICAÇÃO:
11803739945. NIRE: 32900593527.
INFODATAS COMERCIO DE PRODUTOS ELETROELETRONICOS E SERVICOS
LTDA

Paulo Cezar Juffo
SECRETÁRIO-GERAL
VITÓRIA, 05/09/2018
www.simplifica.es.gov.br

A validade deste documento, se impresso, fica sujeito à comprovação de sua autenticidade nos respectivos portais.
Informando seus respectivos códigos de verificação



Ministério da Indústria, Comércio Exterior e Serviços
 Secretaria Especial da Micro e Pequena Empresa
 Departamento de Registro Empresarial e Integração
 Secretaria de Estado da Fazenda de Minas Gerais
 Junta Comercial do Estado de Minas Gerais

TERMO DE AUTENTICAÇÃO - REGISTRO DIGITAL

Certifico que o ato, assinado digitalmente, da empresa INFODATAS COMERCIO DE PRODUTOS ELETROELETRONICOS E SERVICOS LTDA - ME, de nire 3120399646-7 e protocolado sob o número 18/465.444-1 em 27/08/2018, encontra-se registrado na Junta Comercial sob o número 6981711, em 30/08/2018. O ato foi deferido digitalmente pelo examinador Cesar Mariano dos Santos.

Assina o registro, mediante certificado digital, a Secretária-Geral, Marinely de Paula Bomfim. Para sua validação, deverá ser acessado o site eletrônico do Portal de Serviços / Validar Documentos (<https://portalservicos.juceemg.mg.gov.br/Portal/pages/imagemProcesso/viaUnica.jsf>) e informar o número de protocolo e chave de segurança.

Capa de Processo

Assinante(s)	
CPF	Nome
013.186.466-18	FABIO LUIS HANUM

Documento Principal

Assinante(s)	
CPF	Nome
013.186.466-18	FABIO LUIS HANUM
071.174.926-43	CESAR LUIS HANUM

Belo Horizonte. Quinta-feira, 30 de Agosto de 2018

Junta Comercial do Estado de Minas Gerais

Marinely de Paula Bomfim: 873.638.956-00

Página 1 de 1



Junta Comercial do Estado de Minas Gerais

Certifico registro sob o nº 6981711 em 30/08/2018 da Empresa INFODATAS COMERCIO DE PRODUTOS ELETROELETRONICOS E SERVICOS LTDA - ME, Nire 31203996467 e protocolo 184654441 - 27/08/2018. Autenticação: EB4B9B1458ECB6513333E6763E771BE12E1B36F. Marinely de Paula Bomfim - Secretária-Geral. Para validar este documento, acesse <http://www.juceemg.mg.gov.br> e informe nº do protocolo 18/465.444-1 e o código de segurança VVPm Esta cópia foi autenticada digitalmente e assinada em 30/08/2018 por Marinely de Paula Bomfim - Secretária-Geral.

MARINELY DE PAULA BOMFIM
 SECRETÁRIA-GERAL

pág. 7/8



CERTIFICO O REGISTRO EM 05/09/2018 21:26 SOB Nº 20182258351.
 PROTOCOLO: 182258351 DE 05/09/2018. CÓDIGO DE VERIFICAÇÃO:
 11803739945. NIRE: 32900593527.
 INFODATAS COMERCIO DE PRODUTOS ELETROELETRONICOS E SERVICOS
 LTDA

Paulo Cezar Juffo
 SECRETÁRIO-GERAL
 VITÓRIA, 05/09/2018
www.simplifica.es.gov.br

A validade deste documento, se impresso, fica sujeito à comprovação de sua autenticidade nos respectivos portais. Informando seus respectivos códigos de verificação



JUNTA COMERCIAL DO ESTADO DE MINAS GERAIS
Registro Digital

O ato foi deferido e assinado digitalmente por :

Identificação do(s) Assinante(s)	
CPF	Nome
009.710.844-83	CESAR MARIANO DOS SANTOS
873.638.956-00	MARINELY DE PAULA BOMFIM

Junta Comercial do Estado de Minas Gerais

Belo Horizonte, Quinta-feira, 30 de Agosto de 2018



Junta Comercial do Estado de Minas Gerais

Certifico registro sob o nº 6981711 em 30/08/2018 da Empresa INFODATAS COMERCIO DE PRODUTOS ELETROELETRONICOS E SERVICOS LTDA - ME, Nire 31203996467 e protocolo 184654441 - 27/08/2018. Autenticação: EB4B9B1458ECB6513333E6763E771BE12E1B36F. Marinely de Paula Bomfim - Secretária-Geral. Para validar este documento, acesse <http://www.jucemg.mg.gov.br> e informe nº do protocolo 18/465.444-1 e o código de segurança VVPm Esta cópia foi autenticada digitalmente e assinada em 30/08/2018 por Marinely de Paula Bomfim - Secretária-Geral.

pág. 8/8



CERTIFICO O REGISTRO EM 05/09/2018 21:26 SOB Nº 20182258351.
PROTOCOLO: 182258351 DE 05/09/2018. CÓDIGO DE VERIFICAÇÃO:
11803739945. NIRE: 32900593527.
INFODATAS COMERCIO DE PRODUTOS ELETROELETRONICOS E SERVICOS
LTDA

Paulo Cezar Juffo
SECRETÁRIO-GERAL
VITÓRIA, 05/09/2018
www.simplifica.es.gov.br

A validade deste documento, se impresso, fica sujeito à comprovação de sua autenticidade nos respectivos portais.
Informando seus respectivos códigos de verificação



Certidão Simplificada

Certificamos que as informações abaixo constam dos documentos arquivados nesta Junta Comercial e são vigentes na data de sua expedição.

Nome Empresarial:	INFODATAS COMERCIO DE PRODUTOS ELETROELETRONICOS E SERVICOS LTDA - ME		
Natureza Jurídica:	SOCIEDADE EMPRESARIA LIMITADA		
Número de Identificação do Registro de Empresas - NIRE	CNPJ	Data de Arquivamento do Ato Constitutivo	Data de Início de Atividade
3120399646-7	68.514.900/0001-90	06/11/1992	06/11/1992

Endereço Completo:
RUA CATUMBI 237 LETRA:A - BAIRRO CAICARAS CEP 31230-070 - BELO HORIZONTE/MG

Objeto Social:
COMERCIO VAREJISTA DE: EQUIPAMENTOS E SUPRIMENTOS DE INFORMATICA, MATERIAL ELETRICO, MOVEIS, ARTIGOS DE PAPELARIA, ELETRODOMESTICOS E EQUIPAMENTOS DE AUDIO E VIDEO, BRINQUEDOS E ARTIGOS RECREATIVOS, PECAS E ACESSORIOS NOVOS PARA VEICULOS AUTOMOTORES, INSTRUMENTOS MUSICAIS E ACESSORIOS, ARTIGOS DE ARMARINHO, OUTROS ARTIGOS DE USO PESSOAL E DOMESTICOS NAO ESPECIFICADOS ANTERIORMENTE, ARTIGOS DE CAMA, MESA E BANHO, ARTIGOS DE TAPECARIA, CORTINA E PERSIANAS, ARTIGOS ESPORTIVOS, ARTIGOS DE CACA, PESCA E CAMPING, CALCADOS, MATERIAIS HIDRAULICOS, EQUIPAMENTOS E SUPRIMENTOS DE TELEFONIA E COMUNICACAO, ARTIGOS DE VESTUARIO E COMPLEMENTOS, EQUIPAMENTOS PARA ESCRITORIO, ARTIGOS FOTOGRAFICOS E PARA FILMAGEM. COMERCIO ATACADISTA DE: OUTROS EQUIPAMENTOS E ARTIGOS DE USO PESSOAL E DOMESTICOS NAO ESPECIFICADOS ANTERIORMENTE, ROUPAS E ACESSORIOS PARA USO PROFISSIONAL E DE SEGURANCA DO TRABALHO, INSTALACAO E MANUTENCAO DE SISTEMAS CENTRAIS DE AR CONDICIONADO, DE VENTILACAO E REFRIGERACAO. REPARACAO E MANUTENCAO DE: EQUIPAMENTOS DE COMUNICACAO, COMPUTADORES E EQUIPAMENTOS PERIFERICOS.

Capital Social:	R\$ 200.000,00	Microempresa ou Empresa de Pequeno Porte	Prazo de Duração
DUZENTOS MIL REAIS			INDETERMINADO
Capital Integralizado:	R\$ 200.000,00	MICRO EMPRESA (Lei Complementar nº123/06)	
DUZENTOS MIL REAIS			

Sócio(s)/Administrador(es)	CPF/NIRE	Nome	Tér. Mandato	Participação	Função
	071.174.926-43	CESAR LUIS HANUM	xxxxxxx	R\$ 100.000,00	Sócio / Administrador
	013.186.466-18	FABIO LUIS HANUM	xxxxxxx	R\$ 100.000,00	Sócio / Administrador
Status: XXXXXXXX			Situação: ATIVA		

Último Arquivamento: 30/08/2018 Número: 6981711
Ato 002 - ALTERACAO
Evento(s) 027 - ALTERACAO DE FILIAL EM OUTRA UF
051 - CONSOLIDACAO DE CONTRATO/ESTATUTO

Empresa(s) Antecessora(s)	Nome Anterior	Nire	Número Aprovação	UF	Tipo Movimentação
	BH NET PRESTADORA DE SERVICOS EM INFORMATICA LTDA	xxxxxxx	4919140	xx	ALTERAÇÃO DE NOME EMPRESARIAL
	NUMBER NINE INFORMATICA LIMITADA	xxxxxxx	4228433	xx	ALTERAÇÃO DE NOME EMPRESARIAL
	COMERCIAL 3 STARS LTDA	xxxxxxx	2692661	xx	ALTERAÇÃO DE NOME EMPRESARIAL
	POSITIVA COMERCIO E SERVICOS LTDA	xxxxxxx	1351623	xx	xxxxxxx
	BERNADI & SANTOS LTDA	xxxxxxx	1190481	xx	xxxxxxx

Certidão Simplificada Digital emitida pela JUNTA COMERCIAL DO ESTADO DE MINAS GERAIS e certificada digitalmente. Se desejar confirmar a autenticidade desta certidão, acesse o site da JUCEMG (<http://www.jucemg.mg.gov.br>) e clique em validar certidão. A certidão pode ser validada de duas formas:

- 1) Validação por envio de arquivo (upload)
- 2) Validação visual (digite o nº C180002152191 e visualize a certidão)



18/473.874-1





Ministério da Indústria, Comércio Exterior e Serviços
Secretaria Especial da Micro e Pequena Empresa
Departamento de Registro Empresarial e Integração
Secretaria de Estado da Fazenda de Minas Gerais
Junta Comercial do Estado de Minas Gerais

Certidão Simplificada

Certificamos que as informações abaixo constam dos documentos arquivados nesta Junta Comercial e são vigentes na data de sua expedição.

Nome Empresarial:	INFODATAS COMERCIO DE PRODUTOS ELETROELETRONICOS E SERVICOS LTDA - ME	
Natureza Jurídica:	SOCIEDADE EMPRESARIA LIMITADA	
Filial(ais) nesta Unidade da Federação ou fora dela		
Nire	CNPJ	Endereço
3290059352-7	68.514.900/0002-71	RODOVIA GOVERNADOR MARIO COVAS, 256, NORTE, CONTORNO, KM 280 PORTARIA B SALA COMERCIAL 30, BAIRRO PADRE MATHIAS, 29157-100, CARIACICA/ES
NADA MAIS#		

Belo Horizonte, 30 de Agosto de 2018 17:42

MARINELY DE PAULA BOMPIM
SECRETÁRIA GERAL

Certidão Simplificada Digital emitida pela JUNTA COMERCIAL DO ESTADO DE MINAS GERAIS e certificada digitalmente. Se desejar confirmar a autenticidade desta certidão, acesse o site da JUCEMG (<http://www.jucemg.mg.gov.br>) e clique em validar certidão. A certidão pode ser validada de duas formas:

- 1) Validação por envio de arquivo (upload)
- 2) Validação visual (digite o nº C180002152191 e visualize a certidão)



18/473.874-1

Página 2 de 2



CERTIFICO O REGISTRO EM 05/09/2018 21:26 SOB Nº 20182258351.
PROTOCOLO: 182258351 DE 05/09/2018. CÓDIGO DE VERIFICAÇÃO:
11803739945. NIRE: 32900593527.
INFODATAS COMERCIO DE PRODUTOS ELETROELETRONICOS E SERVICOS LTDA

Paulo Cezar Juffo
SECRETÁRIO-GERAL
VITÓRIA, 05/09/2018
www.simplifica.es.gov.br

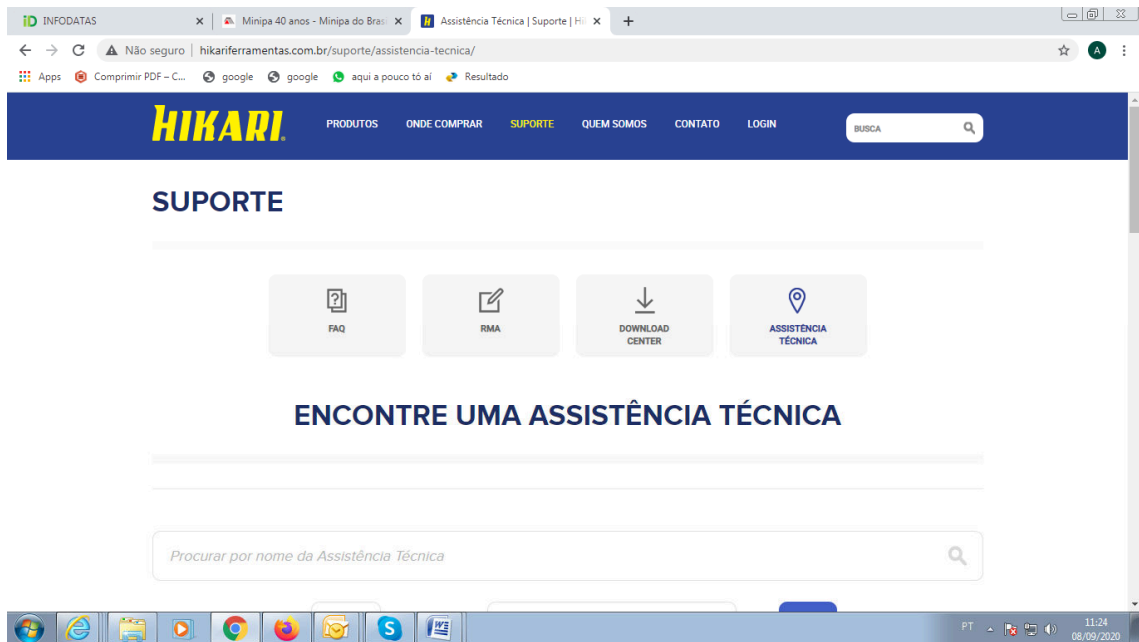

BELO HORIZONTE/MG

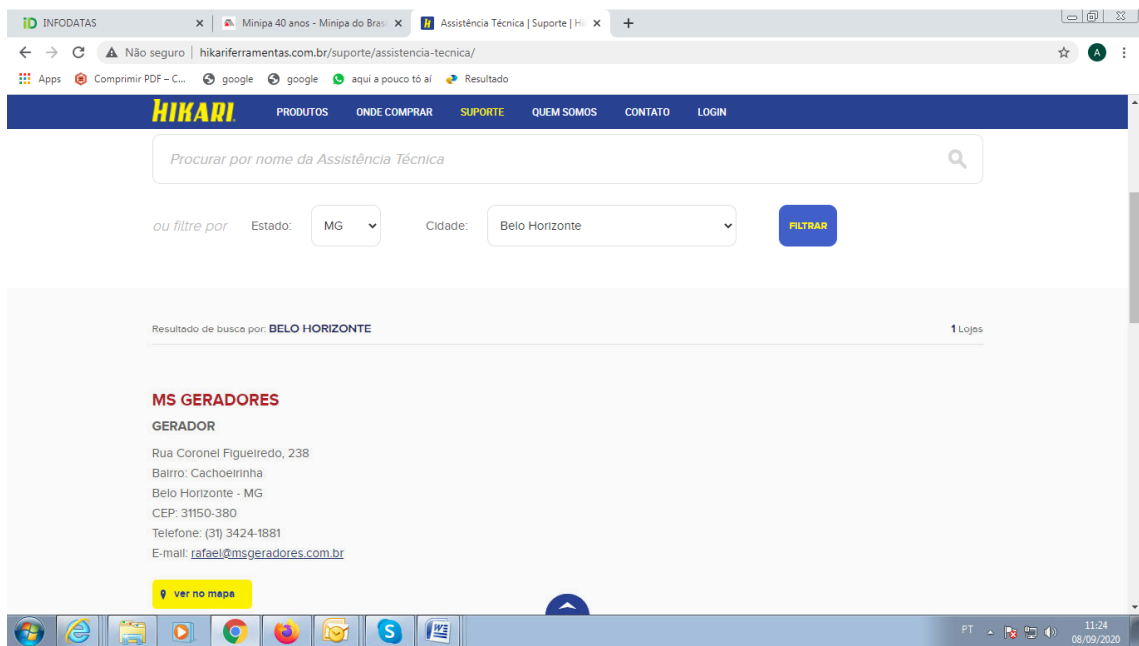

CONTAGEM/MG

INFODATAS x Minipa 40 anos - Minipa do Bras: x Assistência Técnica | Suporte | Hi: x

hikarferramentas.com.br/suporte/assistencia-tecnica/

Apps Comprimir PDF - C... google google aqui a pouco tô aí Resultado

HIKARI PRODUTOS ONDE COMPRAR SUPORTE QUEM SOMOS CONTATO LOGIN

Resultado de busca por: **CONTAGEM** 1 Lojas

INGEL INSTRUMENTAÇÃO LTDA
INSTRUMENTAÇÃO / SOLDAGEM

Avenida José Faria da Rocha, 1467
Bairro: Eldorado
Contagem - MG
CEP: 32315-040
Telefone: (31) 3351-4085
E-mail: comercial01@ingel.com.br
Site: www.ingel.com.br

[ver no mapa](#)

Mapa Satélite



11:24 06/09/2020

ITAJUBA/MG

INFODATAS x Minipa 40 anos - Minipa do Bras: x Assistência Técnica | Suporte | Hi: x

hikarferramentas.com.br/suporte/assistencia-tecnica/

Apps Comprimir PDF - C... google google aqui a pouco tô aí Resultado

HIKARI PRODUTOS ONDE COMPRAR SUPORTE QUEM SOMOS CONTATO LOGIN

Resultado de busca por: **ITAJUBA** 1 Lojas

CENTRO DE ASSISTÊNCIA TÉCNICA ABR LTDA
INSTRUMENTAÇÃO / SOLDAGEM

Rua Dr. Américo de Oliveira, 36
Itajubá - MG
CEP: 37500-022
Telefone: (35) 3622-6362
E-mail: abreletronica@uol.com.br

[ver no mapa](#)

Mapa Satélite



11:25 06/09/2020

Browser tabs: iD INFODATAS, Minipa 40 anos - Minipa do Bras..., Assistência Técnica | Suporte | Hi...

Address bar: Não seguro | hikariferramentas.com.br/suporte/assistencia-tecnica/

Navigation: Apps, Comprimir PDF - C..., google, aqui a pouco tô aí, Resultado

Header: **HIKARI** | PRODUTOS | ONDE COMPRAR | **SUPORTE** | QUEM SOMOS | CONTATO | LOGIN

Map: Google, Dados cartográficos ©2020 Google, INEGI | Termos de Uso

UNICOBA IMPORTAÇÃO E EXPORTAÇÃO LTDA
Rua José Libero, 47 - Planalto Paulista
São Paulo - SP / Brasil
CEP 04070-040

COMERCIAL: (11) 5070-1700
Envie uma mensagem

SUPORTE TÉCNICO: (11) 5070-1706
Acesse nosso FAQ

Social: YouTube, Facebook

TESTE E MEDIÇÃO	SOLDAGEM	PISTOLAS DE COLA QUENTE	FERRAMENTAS	REDE	BGA
Alicate Amperímetro Alicate Tenômetro Alicate Wattímetro Botoscópio Digital Calibrador Capacímetro ver mais	Alinhador para CI Cadinho de Solda ESD Estação de Solda Estação Dessoldadora Estação para SMD ver mais	Bastão de Cola Hobby Profissional	Alicate Alicate de Compressão Matriz Alicate de Crimpar Alicate Decapador Chaves Lupas ver mais	Alicates Conectores Patch Panel Testador de Cabo GERADORES Gerador a Diesel Monofásico Gerador a Diesel Trifásico Gerador a Gasolina Monofásico	BGA Reballing Kit Esteras para BGA Estação para BGA Raio-X

Footer: QUEM SOMOS | ONDE COMPRAR | DOWNLOAD CENTER | FAQ | RMA | CONTATO

Taskbar: Windows icons, System tray: PT, 11:26, 08/09/2020

Termo de Abertura

Dados da empresa				
Nome Empresarial:				
INFODATAS COMERCIO DE PRODUTOS ELETROELETRONICOS E SERVICOS LTDA				
NIRE:	3120399646-7	CNPJ:	68.514.900/0001-90	NIRE Anterior:
Nome Anterior:				
BH NET PRESTADORA DE SERVICOS EM INFORMATICA LTDA				
Município:	BELO HORIZONTE		UF:	MINAS GERAIS
Inscrição		Inscrição Municipal:		
Data do ato constitutivo em Junta Comercial:		06/11/1992		

Dados do Livro			
Finalidade:	DIARIO		
Número de ordem:	7	Quantidade de páginas:	23
Data Encerramento do Exercício	31/12/2019	Data	29/04/2020

Assinante(s)			
CPF	Nome	Função	CRC
013.186.466-18	FABIO LUIS HANUM	Administrador	
671.390.606-06	MARIA LUIZA GUIMARAES DE OLIVEIRA MORAIS	Contador	52272/O-9 MG



28/04/2020

DEMONSTRAÇÃO DO RESULTADO EM 31/12/2019
INFODATAS COMÉRCIO DE PRODUTOS ELETROELETRÔNICOS E SERVIÇOS LTDA - EPP

14:42:52

CNPJ 68.514.900/0001-90

Folha: 0020

RECEITAS OPERACIONAIS	
VENDA DE MERCADORIAS	1.665.181,77
SERVIÇOS PRESTADOS	10.069,90
MERCADORIAS P/ REVENDA	(1.194.122,51)
DESPESAS OPERACIONAIS	
DESPESAS C/ PESSOAL	(60.336,48)
DESPESAS GERAIS	(216.107,74)
DESPESAS TRIBUTARIAS	(154.441,80)
DESPESAS INDEDUTÍVEIS	(349,80)
RESULTADO OPERACIONAL	34.687,43
DESPESAS FINANCEIRAS	(131.836,28)
RESULTADO LIQUIDO DO EXERCÍCIO	(68.234,07)

Reconhecemos a exatidão do presente Demonstrativo, realizado em 31 de dezembro de 2019.

Sob as penas da lei, declaramos que as informações aqui contidas são verdadeiras e nos responsabilizamos por todas elas.

Belo Horizonte, 31 de dezembro de 2019

Declaro, sob as penas da lei, que as informações aqui contidas, são verdadeiras e me responsabilizo por todas elas.

INFODATAS COMÉRCIO DE PRODUTOS ELETROELETRÔNICOS E
SERVIÇOS LTDA - EPP

FÁBIO LUIS HANUM
SÓCIO ADMINISTRADOR

CI: MG-11.676.891 - CPF: 013.186.466-18

Declaro, sob as penas da lei, que as informações aqui contidas, refletem a documentação que me foi entregue, são verdadeiras e me responsabilizo por todas elas.

MARIA LUIZA GUIMARAES DE OLIVEIRA MORAIS

RG: 3.514.807 - SSP/MG - 13/08/2011 - CPF: 671.390.606-06

CONTADORA - CRC: 52272/O-9 / MG

Rua Gregório de Castro, 27 Cachoeirinha, Belo Horizonte MG

SERVICOS CONTABEIS OLIVEIRA E MORAIS LTDA / Mastermaq Softwares.



Junta Comercial do Estado de Minas Gerais

Este Livro foi protocolado sob o nº 20/228.449-2 no dia 29/04/2020. Os dados de autenticação estão contidos no Termo de Autenticação que deverá ser validado conforme informações constantes do mesmo.

28/04/2020

BALANÇO PATRIMONIAL SINTÉTICO EM 31/12/2019
INFODATAS COMÉRCIO DE PRODUTOS ELETROELETRÔNICOS E SERVIÇOS LTDA - EPP

14:43:45

CNPJ 68.514.900/0001-90

Folha: 0021

A T I V O

ATIVO CIRCULANTE		429.081,80 D
DISPONIVEL	296.604,77 D	
CAIXA	296.604,77 D	
REALIZAVEL A CURTO PRAZO	132.477,03 D	
ESTOQUES	132.477,03 D	
ATIVO PERMANENTE		620.775,00 D
IMOBILIZADO	620.775,00 D	
IMOBILIZADO	620.775,00 D	
TOTAL DO ATIVO		1.049.856,80 D

Sob as penas da lei, declaramos que as informações aqui contidas são verdadeiras e nos responsabilizamos por todas elas.

Belo Horizonte, 31 de dezembro de 2019

Declaro, sob as penas da lei, que as informações aqui contidas, são verdadeiras e me responsabilizo por todas elas.

INFODATAS COMÉRCIO DE PRODUTOS ELETROELETRÔNICOS E
SERVIÇOS LTDA - EPP

FÁBIO LUIS HANUM
SÓCIO ADMINISTRADOR

CI: MG-11.676.891 - CPF: 013.186.466-18

Declaro, sob as penas da lei, que as informações aqui contidas, refletem a documentação que me foi entregue, são verdadeiras e me responsabilizo por todas elas.

MARIA LUIZA GUIMARAES DE OLIVEIRA MORAIS

CPF: 671.390.606-06

CONTADORA - CRC: 52272/O-9 / MG

SERVICOS CONTABEIS OLIVEIRA E MORAIS LTDA / Mastermaq Softwares.



Junta Comercial do Estado de Minas Gerais

Este Livro foi protocolado sob o nº 20/228.449-2 no dia 29/04/2020. Os dados de autenticação estão contidos no Termo de Autenticação que deverá ser validado conforme informações constantes do mesmo.

28/04/2020

BALANÇO PATRIMONIAL SINTÉTICO EM 31/12/2019

INFODATAS COMÉRCIO DE PRODUTOS ELETROELETRÔNICOS E SERVIÇOS LTDA - EPP

14:43:46

CNPJ 68.514.900/0001-90

Folha: 0022

P A S S I V O

PASSIVO CIRCULANTE		424.116,90 C
PASSIVO CIRCULANTE	424.116,90 C	
FORNECEDORES	250,00 C	
TITULOS A PAGAR	410.588,32 C	
OBRIGACOES TRABALH. A PAGAR	915,25 C	
OBRIG. TRIBUTARIAS A RECOLHER	12.363,33 C	
PATRIMONIO LIQUIDO		625.739,90 C
CAPITAL SOCIAL	200.000,00 C	
CAPITAL SOCIAL INTEGRALIZADO	200.000,00 C	
RESERVAS	425.739,90 C	
RESERVAS DE LUCROS	425.739,90 C	
TOTAL D O P A S S I V O		1.049.856,80 C

Sob as penas da lei, declaramos que as informações aqui contidas são verdadeiras e nos responsabilizamos por todas elas.

Belo Horizonte, 31 de dezembro de 2019

Declaro, sob as penas da lei, que as informações aqui contidas, são verdadeiras e me responsabilizo por todas elas.

INFODATAS COMÉRCIO DE PRODUTOS ELETROELETRÔNICOS E
SERVIÇOS LTDA - EPP

FÁBIO LUIS HANUM
SÓCIO ADMINISTRADOR

CI: MG-11.676.891 - CPF: 013.186.466-18

Declaro, sob as penas da lei, que as informações aqui contidas, refletem a documentação que me foi entregue, são verdadeiras e me responsabilizo por todas elas.

MARIA LUIZA GUIMARAES DE OLIVEIRA MORAIS
CPF: 671.390.606-06
CONTADORA - CRC: 52272/O-9 / MG

SERVICOS CONTABEIS OLIVEIRA E MORAIS LTDA / Mastermaq Softwares.



Junta Comercial do Estado de Minas Gerais

Este Livro foi protocolado sob o nº 20/228.449-2 no dia 29/04/2020. Os dados de autenticação estão contidos no Termo de Autenticação que deverá ser validado conforme informações constantes do mesmo.

Termo de Encerramento

Dados da empresa				
Nome Empresarial:				
INFODATAS COMERCIO DE PRODUTOS ELETROELETRONICOS E SERVICOS LTDA				
NIRE:	3120399646-7	CNPJ:	68.514.900/0001-90	NIRE Anterior:
Nome Anterior:				
BH NET PRESTADORA DE SERVICOS EM INFORMATICA LTDA				
Município:	BELO HORIZONTE		UF:	MINAS GERAIS
Inscrição		Inscrição Municipal:		

Dados do Livro			
Finalidade:	DIARIO		
Número de	7	Data assinatura:	29/04/2020
Quantidade de páginas:	23		
Período de escrituração			
Início:	01/01/2019	Fim:	31/12/2019
Período de retificação:			
Início:		Fim:	

Assinante(s)			
CPF	Nome	Função	CRC
013.186.466-18	FABIO LUIS HANUM	Administrador	
671.390.606-06	MARIA LUIZA GUIMARAES DE OLIVEIRA MORAIS	Contador	52272/O-9 MG



CERTIDÃO SIMPLIFICADA

Certificamos que as informações abaixo constam dos documentos arquivados nesta Junta Comercial e são vigentes na data da sua expedição.

Nome Empresarial INFODATAS COMERCIO DE PRODUTOS ELETROELETRONICOS E SERVICOS LTDA Natureza Jurídica SOCIEDADE EMPRESÁRIA LIMITADA				
Número de Identificação do Registro de Empresas - NIRE(sede) 32900593527	CNPJ 68.514.900/0002-71	Data de Arquivamento do Ato Constitutivo 26/06/2018	Data de Início de Atividade 13/06/2018	
Endereço Completo (Logradouro, Nº e Complemento, Bairro, Cidade, UF, CEP) RODOVIA SERAFIM DERENZI, 11247, SANTA MARTHA, VITÓRIA, ES, 29.046-511				
Objeto Social Comercio de artigos de armarinho bijuterias e artesanatos; Comercio de artigos de caça e pesca, camping e esportivos; Comercio de artigos de cama, mesa e banho; Comercio de artigos de uso doméstico, de decoração, de artigos importados, de artigos para presentes, de embalagens e de utilidades domésticas, peças e acessórios e materiais para pequenos consertos domésticos; Comercio de artigos de vestuário e complemento; comercio de artigos fotograficos e para filmagem; comercio de brinquedos e artigos recreativos; comercio de calçados, bolsas, guarda-chuvas e artigos de viagens; Comercio de instrumentos musicais e acessórios; comercio de maquinas, aparelhos e equipamentos elétricos, eletrônicos de usos doméstico e escritório e suas peças e acessórios; Comercio de maquinas, equipamentos e materiais de comunicação; Comercio de materiais de construção em geral; Comercio de materiais elétricos para construção; Comercio de moveis; Comercio de peças e acessórios pra veiculos automotores; Comércio de persianas, divisórias, lambris, tapetes, cortinas e forrações; Empresa de conserto aparelhos eletricos/eletronicos (exceto aparelhos de refrigeração); Empresa de conserto, conservação e reparação de maquinas e equipamerntos em geral; Papelaria				
Capital Social: R\$0,00 (SEM EXPRESSÃO MONETÁRIA) Capital Integralizado: R\$0,00 (SEM EXPRESSÃO MONETÁRIA)		Microempresa ou Empresa de Pequeno Porte (lei complementar nº123/2006): Microempresa	Prazo INDETERMINADO	
Último Arquivamento Data: 26/06/18 Número: 32900593527 Ato: OUTROS DOCUMENTOS DE INTERESSE DA EMPRESA / EMPRESARIO Evento(s): ABERTURA DE FILIAL COM SEDE EM OUTRA UF			Situação REGISTRO ATIVO	
Sócios/Participação no Capital/Espécie de Sócio/Administrador/Término do Mandato				
Nome/CPF ou CNPJ	Participação no capital(R\$)	Espécie de Sócio	Administrador	Término do Mandato
FABIO LUIS HANUM 013.186.466-18	100.000,00	SOCIO	ADMINISTRADOR	XXXXXXXXXX
CESAR LUIS HANUM 071.174.926-43	100.000,00	SOCIO	ADMINISTRADOR	XXXXXXXXXX

HORA DA EXPEDIÇÃO: 11:04:08

CÓDIGO DE CONTROLE: 312E158B2D7880EA

A autenticidade do presente documento, bem como o arquivo de forma eletrônica podem ser verificados no endereço www.jucees.es.gov.br/certidaoweb

Vitória - ES, 26 de JULHO de 2018

Paulo Cezar Juffo
SECRETÁRIO-GERAL

Documento Assinado por meio digital, conforme MP 2200-2 de 24/08/2001, que institui a Infra-Estrutura de Chaves Públicas Brasileira - ICP Brasil, em vigor consoante E.C nº32 de 11/09/2001 - Art.2º.

Art 1º . Fica instituída a Infra-Estrutura de Chaves Públicas Brasileira - ICP Brasil, para garantir autenticidade, integridade e validade jurídica de documentos em forma eletrônica, das aplicações de suporte e das aplicações habilitadas que utilizem certificados digitais, bem como a realização de transações eletrônicas seguras.



Tribunal de Justiça do Estado de Minas Gerais

BELO HORIZONTE

CERTIDÃO CÍVEL DE FALÊNCIA E CONCORDATA NEGATIVA

CERTIFICO que, revendo os registros de distribuição de ação de NATUREZA CÍVEL nesta comarca, até a presente data, nas ações específicas de Concordata Preventiva / Suspensiva, Falência de Empresários, Sociedades Empresariais, Microempresas e Empresas de Pequeno Porte, Recuperação Extrajudicial, Recuperação Judicial, NADA CONSTA em tramitação contra:

Nome: INFODATAS COMERCIO DE PRODUTOS ELETROELETRONICOS E SERVIÇOS LTDA
CNPJ: 68.514.900/0001-90

Observações:

- a) Certidão expedida gratuitamente através da internet, nos termos do caput do art. 8º da Resolução 121/2010 do Conselho Nacional de Justiça;
- b) a informação do número do CPF/CNPJ é de responsabilidade do solicitante da certidão, sendo pesquisados o nome e o CPF/CNPJ exatamente como digitados;
- c) ao destinatário cabe conferir o nome e a titularidade do número do CPF/CNPJ informado, podendo confirmar a autenticidade da Certidão no portal do Tribunal de Justiça do Estado de Minas Gerais (<http://www.tjmg.jus.br>), pelo prazo de 3 (três) meses após a sua expedição;
- d) esta Certidão inclui os processos físicos e eletrônicos, onde houver sido implantado o Processo Judicial Eletrônico - PJe, o Sistema CNJ (Ex-Projudi) e o SEEU - Sistema Eletrônico de Execução Unificada, tendo a mesma validade da certidão emitida diretamente no Fórum e abrange os processos da Justiça Comum, do Juizado Especial e da Turma Recursal apenas da comarca pesquisada, com exceção do SEEU, cujo sistema unificado abrange todas as comarcas do Estado;
- e) A presente certidão não faz referência a período de anos, uma vez que somente se refere à existência de feitos judiciais em andamento (processos ativos) contra o nome pesquisado, conforme Provimento 355/2018 da Corregedoria Geral de Justiça.

A presente certidão NÃO EXCLUI a possibilidade da existência de outras ações de natureza diversa daquelas aqui mencionadas.

Certidão solicitada em 29 de Julho de 2020 às 15:32

BELO HORIZONTE, 29 de Julho de 2020 às 15:32

Código de Autenticação: 2007-2915-3211-0505-4214

Para validar esta certidão, acesse o sítio do TJMG (www.tjmg.jus.br) em Certidão Judicial/AUTENTICIDADE DA CERTIDÃO /AUTENTICAÇÃO 2 informando o código.

ATENÇÃO: Documento composto de 1 folhas(s). Documento emitido por processamento eletrônico. Qualquer emenda ou rasura gera sua invalidade e será considerada como indício de possível adulteração ou tentativa de fraude.



SECRETARIA DE ESTADO DE FAZENDA DE MINAS GERAIS

CERTIDÃO DE DÉBITOS TRIBUTÁRIOS

Negativa

CERTIDÃO EMITIDA EM:
09/07/2020CERTIDÃO VALIDA ATÉ:
07/10/2020

NOME/NOME EMPRESARIAL: INFODATAS COMERCIO DE PRODUTOS ELETROELETRONICOS E SERVICOS LTDA

INSCRIÇÃO ESTADUAL: 062818673.00-19

CNPJ/CPF: 68.514.900/0001-90

SITUAÇÃO: Ativo

LOGRADOURO: RUA CATUMBI

NÚMERO: 237

COMPLEMENTO: A,

BAIRRO: CAICARAS

CEP: 31230070

DISTRITO/POVOADO:

MUNICÍPIO: BELO HORIZONTE

UF: MG

Ressalvado o direito de a Fazenda Pública Estadual cobrar e inscrever quaisquer débitos de responsabilidade do sujeito passivo acima identificado que vierem a ser apuradas, é certificado que:

1. Não constam débitos relativos a tributos administrados pela Fazenda Pública Estadual e/ou Advocacia Geral do Estado;

2. No caso de utilização para lavratura de escritura pública ou registro de formal de partilha, de carta de adjudicação expedida em autos de inventário ou de arrolamento, de sentença em ação de separação judicial, divórcio, ou de partilha de bens na união estável e de escritura pública de doação de bens imóveis, esta certidão somente terá validade se acompanhada da Certidão de Pagamento / Desoneração do ITCD, prevista no artigo 39 do Decreto 43.981/2005.

Certidão válida para todos os estabelecimentos da empresa, alcançando débitos tributários do sujeito passivo em Fase Administrativa ou inscritos em Dívida Ativa.

IDENTIFICAÇÃO

NÚMERO DO PTA

DESCRIÇÃO

A autenticidade desta certidão deverá ser confirmada no sítio da Secretaria de Estado de Fazenda de Minas Gerais em www.fazenda.mg.gov.br => certidão de débitos tributários => certificar documentos

CÓDIGO DE CONTROLE DE CERTIDÃO:2020000408095387



ESTADO DO ESPÍRITO SANTO
SECRETARIA DE ESTADO DA FAZENDA

Certidão Negativa de Débitos para com a Fazenda Pública Estadual - MOD. 2

Certidão N° 20200000288427

Identificação do Requerente: CNPJ N° 68.514.900/0002-71

Certificamos que, até a presente data, não existe débito contra o portador do Cadastro de Pessoa Jurídica acima especificado, ficando ressalvada à Fazenda Pública Estadual o direito de cobrar quaisquer dívidas que venham a ser apuradas.

Certidão emitida via Sistema Eletrônico de Processamento de Dados, nos termos do Regulamento do ICMS/ES, aprovado pelo Decreto n° 1.090-R, de 25 de outubro de 2002.

Certidão emitida em **29/07/2020**, válida até **27/10/2020**.

A autenticidade deste documento poderá ser confirmada via internet por meio do endereço **www.sefaz.es.gov.br** ou em qualquer Agência da Receita Estadual.

Vitória, 29/07/2020.

Autenticação eletrônica: **0023.7231.0190.8F22**



MINISTÉRIO DA FAZENDA
Secretaria da Receita Federal do Brasil
Procuradoria-Geral da Fazenda Nacional

CERTIDÃO NEGATIVA DE DÉBITOS RELATIVOS AOS TRIBUTOS FEDERAIS E À DÍVIDA ATIVA DA UNIÃO

Nome: INFODATAS COMERCIO DE PRODUTOS ELETROELETRONICOS E SERVICOS LTDA
CNPJ: 68.514.900/0001-90

Ressalvado o direito de a Fazenda Nacional cobrar e inscrever quaisquer dívidas de responsabilidade do sujeito passivo acima identificado que vierem a ser apuradas, é certificado que não constam pendências em seu nome, relativas a créditos tributários administrados pela Secretaria da Receita Federal do Brasil (RFB) e a inscrições em Dívida Ativa da União (DAU) junto à Procuradoria-Geral da Fazenda Nacional (PGFN).

Esta certidão é válida para o estabelecimento matriz e suas filiais e, no caso de ente federativo, para todos os órgãos e fundos públicos da administração direta a ele vinculados. Refere-se à situação do sujeito passivo no âmbito da RFB e da PGFN e abrange inclusive as contribuições sociais previstas nas alíneas 'a' a 'd' do parágrafo único do art. 11 da Lei nº 8.212, de 24 de julho de 1991.

A aceitação desta certidão está condicionada à verificação de sua autenticidade na Internet, nos endereços <<http://rfb.gov.br>> ou <<http://www.pgfn.gov.br>>.

Certidão emitida gratuitamente com base na Portaria Conjunta RFB/PGFN nº 1.751, de 2/10/2014.

Emitida às 16:50:11 do dia 17/08/2020 <hora e data de Brasília>.

Válida até 13/02/2021.

Código de controle da certidão: **FD84.D9C5.10E3.31E7**

Qualquer rasura ou emenda invalidará este documento.



**PREFEITURA MUNICIPAL DE CARIACICA
SECRETARIA MUNICIPAL DE FINANÇAS**

29151-026 - AVENIDA MÁRIO GURGEL, 3700 KM 3.0 ALTO LAGE CARIACICA ES

CERTIDÃO NEGATIVA DE DÉBITOS

Número 363004/2020

Data Geração: **29/05/2020**

Data Validade: 29/09/2020

Certificamos que não constam em nome do sujeito passivo identificado, nesta data, débitos com a Fazenda Pública Municipal, inscritos ou não em dívida ativa, ressalvando o direito do município de cobrar quaisquer débito que vierem a ser conhecidos e apurados após a expedição desta certidão, incluindo aqueles cujo montante seja inferior a R\$ 10,00, conforme disposto no art. 318, parágrafo único da LC 027/2009.

Identificação

Crc 324031

CCM 138288

Contribuinte **INFODATAS COMERCIO DE PRODUTOS ELETROELETRONICOS E SERVICOS LTDA**

CNPJ / CPF **68.514.900/0002-71**

IE / RG

Endereco **29157-100 - RODOVIA GOVERNADOR MARIO COVAS, 256 KM 280**

Bairro **PADRE MATHIAS** Cidade: **CARIACICA** Estado: **ES**

Data Emissão: 29/05/2020

Tanto a veracidade da informação quanto a manutenção da condição de não devedor poderá ser verificada na seguinte página da Internet:

<https://www.cariacica.es.gov.br>

Número: 363004/2020

Inscrição: 324031

ATENÇÃO: Qualquer rasura ou emenda **INVALIDARÁ** este documento.

Certidão Emitida Gratuitamente



PODER JUDICIÁRIO
JUSTIÇA DO TRABALHO

CERTIDÃO NEGATIVA DE DÉBITOS TRABALHISTAS

Nome: INFODATAS COMERCIO DE PRODUTOS ELETROELETRONICOS E SERVICOS LTDA (MATRIZ E FILIAIS)
CNPJ: 68.514.900/0002-71
Certidão nº: 17480912/2020
Expedição: 29/07/2020, às 10:22:28
Validade: 24/01/2021 - 180 (cento e oitenta) dias, contados da data de sua expedição.

Certifica-se que **INFODATAS COMERCIO DE PRODUTOS ELETROELETRONICOS E SERVICOS LTDA (MATRIZ E FILIAIS)**, inscrito(a) no CNPJ sob o nº **68.514.900/0002-71**, **NÃO CONSTA** do Banco Nacional de Devedores Trabalhistas.

Certidão emitida com base no art. 642-A da Consolidação das Leis do Trabalho, acrescentado pela Lei nº 12.440, de 7 de julho de 2011, e na Resolução Administrativa nº 1470/2011 do Tribunal Superior do Trabalho, de 24 de agosto de 2011.

Os dados constantes desta Certidão são de responsabilidade dos Tribunais do Trabalho e estão atualizados até 2 (dois) dias anteriores à data da sua expedição.

No caso de pessoa jurídica, a Certidão atesta a empresa em relação a todos os seus estabelecimentos, agências ou filiais.

A aceitação desta certidão condiciona-se à verificação de sua autenticidade no portal do Tribunal Superior do Trabalho na Internet (<http://www.tst.jus.br>).

Certidão emitida gratuitamente.

INFORMAÇÃO IMPORTANTE

Do Banco Nacional de Devedores Trabalhistas constam os dados necessários à identificação das pessoas naturais e jurídicas inadimplentes perante a Justiça do Trabalho quanto às obrigações estabelecidas em sentença condenatória transitada em julgado ou em acordos judiciais trabalhistas, inclusive no concernente aos recolhimentos previdenciários, a honorários, a custas, a emolumentos ou a recolhimentos determinados em lei; ou decorrentes de execução de acordos firmados perante o Ministério Público do Trabalho ou Comissão de Conciliação Prévia.

[Voltar](#)[Imprimir](#)

Certificado de Regularidade do FGTS - CRF

Inscrição: 68.514.900/0002-71

Razão Social: INFODATAS COM DE PROD ELETROELETRONICOS

Endereço: ROD GOVERNADOR MARIO COVAS 256 KM 280 / PADRE MATHIAS /
CARIACICA / ES / 29157-100

A Caixa Econômica Federal, no uso da atribuição que lhe confere o Art. 7, da Lei 8.036, de 11 de maio de 1990, certifica que, nesta data, a empresa acima identificada encontra-se em situação regular perante o Fundo de Garantia do Tempo de Serviço - FGTS.

O presente Certificado não servirá de prova contra cobrança de quaisquer débitos referentes a contribuições e/ou encargos devidos, decorrentes das obrigações com o FGTS.

Validade: 23/08/2020 a 21/09/2020

Certificação Número: 2020082302464524157559

Informação obtida em 08/09/2020 11:57:27

A utilização deste Certificado para os fins previstos em Lei esta condicionada a verificação de autenticidade no site da Caixa:
www.caixa.gov.br

REPÚBLICA FEDERATIVA DO BRASIL
MINISTÉRIO DAS CIDADES
DEPARTAMENTO NACIONAL DE TRANSITO
CARTEIRA NACIONAL DE HABILITACAO



NOME
CESAR LUIS HANUM

DOC. IDENTIDADE / ORG. EMISSOR IN
MG11676931 SSP MG

CPF
071.174.926-43

DATA NASCIMENTO
31/01/1985

RELAÇÃO
ANDRÉ LUIS HANUM
MARIA DE FATIMA HANUM

PERMISSÃO
ACC CALHA B

Nº REGISTRO
03037895360

VALIDADE
14/08/2013

1ª HABILITACAO
29/09/2003



VÁLIDA EM TODO
O TERRITÓRIO NACIONAL
009491525

OBSERVAÇÕES

Cesar Luis Hanum

ASSINATURA DO PORTADOR

LOCAL
BELO HORIZONTE, MG

DATA EMISSAO
18/08/2008

Cesar Luis Hanum
ASSINATURA DO EMISSOR

Oficina Sudeste de Moedas
Cidade: Ouro Preto / MG
05500138192
MG947972056

PROIBIDO PLASTIFICAR
009491525

DETRAN - MG (MINAS GERAIS)

REPÚBLICA FEDERATIVA DO BRASIL
 MINISTÉRIO DAS CIDADES
 DEPARTAMENTO NACIONAL DE TRANSPORTES
 CARTERA NACIONAL DE HABILITADO

VALIDA EM TODO O TERRITÓRIO NACIONAL
 973422120

PROIBIDO PLASTIFICAR
 973422120

Nome: **FABIO LUIS HANUM**

DOC. IDENTIDADE / Org. EMISSOR IN: **MG11676891 SSP MG**

CPF: **013.186.466-18** DATA NASCIMENTO: **23/10/1980**

FILIAÇÃO: **ANDRE LUIS HANUM**
MARIA DE FATIMA HANUM

FERRISSAO: ADC: CALHAB:

Nº REGISTRO: **00905810901** VALIDADE: **17/07/2019** 1ª HABILITAÇÃO: **27/10/1999**

OBSERVAÇÕES:

Fabio Luis Hanum
 ASSINATURA DO PORTADOR

LOCAL: **BELO HORIZONTE, MG** DATA EMISSAO: **21/07/2014**

[Assinatura]
 ASSINATURA DO EMISSOR

Anderson Alceniara
 Diretor Beltrao / MG
 52803681890
 MG456051155

SERVIÇO NOTARIAL DO 10º OFÍCIO
 BELO HORIZONTE - MG
 Certifico que a presente cópia é idêntica
 ao original que me foi apresentado. Dou fé.

E. H. B.
 MG

28 ABR. 2018

1.00 TEL: 149
 1.02 ISSN: 0.23

Selo de Fiscalização
 AUTENTICAÇÃO
 CUM 79773

ALICATE AMPERÍMETRO DIGITAL HA-3320

CÓD. UCB: 21N045

O Alicate Amperímetro Digital modelo HA-3320 se destaca pelas medidas de Tensão DC/AC, Corrente DC/AC, Resistência, Capacitância, Frequência, Temperatura, NCV e pelos testes de Diodo e Continuidade. Como característica adicional apresenta medidas AC True RMS, Auto Range, Relativo, Função Peak, Data Hold, Auto Power Off, Iluminação do Display, Barra Gráfica e Indicador de Bateria Fraca.

O Alicate Amperímetro HA-3320 pode ser utilizado para medir circuitos eletrônicos, quadros de distribuição e sistema de iluminação predial ou industrial.



Especificações Gerais

- Contagem Máxima do Display: 4000 contagens (3 ¾ Dígitos);
- Iluminação do Display;
- Barra Gráfica;
- Taxa de Amostragem: aproximadamente 2 vezes por segundo;
- Indicação de Polaridade: Automática;
- Indicação de Sobrefaixa: "OL" é mostrado no display;
- Indicação de bateria fraca:  é mostrado no display;
- Mudança de Faixa: Automática/ Manual;
- True RMS;
- Data Hold;
- Função Peak;
- Modo Relativo;
- Detecção de tensão sem contato NCV;
- Auto Power Off: Aproximadamente 20 minutos;
- Abertura da Garra: 30mm;
- Ambiente de Operação: 5°C a 40°C, RH<80%;
- Ambiente de Armazenamento: -20°C a 60°C, RH<90%;
- Segurança / Conformidade: IEC/EM 61010-1 Sobretensão e Dupla Isolação, CAT III 600V;
- Grau de poluição: 2;
- Tipo de Alimentação: 1 x 9V Bateria (NEDA 1604 ou 6F22 ou 006P);
- Dimensões: 197(A) x 70(L) x 40(P)mm;
- Peso: Aproximadamente 270g (incluindo bateria);

Especificações Técnicas

Tensão DC

Faixa: 400mV, 4V, 40V, 400V e 600V

Resolução: 0,1mV, 1mV, 10mV, 100mV e 1V

Precisão: 400mV $\pm(0.8\% + 2 \text{ Dígitos})$

4V~400V $\pm(1.5\% + 2 \text{ Dígitos})$

600V $\pm(2.0\% + 2 \text{ Dígitos})$

- Impedância de Entrada: 10M Ω .
- Proteção de Sobrecarga: 600V DC/600V RMS.

Tensão AC (TRUE RMS)

Faixa: 400mV, 4V, 40V, 400V e 600V

Resolução: 0.1mV, 1mV, 10mV, 100mV e 1V

Precisão: 400mV~40V $\pm(1.0\% + 10 \text{ Dígitos})$

400V $\pm(1.5\% + 5 \text{ Dígitos})$

600V $\pm(2.0\% + 5 \text{ Dígitos})$

- Impedância de Entrada: 10M Ω .
- Proteção de Sobrecarga: 600V DC/600V RMS AC.

Corrente DC

Faixa: 40A e 400A

Resolução: 0.01A, 0.1A

Precisão: 40A $\pm(2.5\% + 5 \text{ Dígitos})$

400A $\pm(2.8\% + 5 \text{ Dígitos})$

- Proteção de Sobrecarga: 400A DC/ 400A RMS AC, tempo de entrada <1 minuto.

Corrente AC (TRUE RMS)

Faixa: 40 e 400A

Resolução: 0.01A e 0.1A

Precisão: 40A $\pm(2.5\% + 8 \text{ Dígitos})$

400A $\pm(2.8\% + 5 \text{ Dígitos})$

- Proteção de Sobrecarga: 400A DC/ 400A RMS AC, tempo de entrada <1 minuto.

Resistência

Faixa: 400 Ω , 4k Ω , 40k Ω , 400k Ω , 4M Ω e 40M Ω

Resolução: 0.1 Ω , 1 Ω , 10 Ω , 100 Ω , 1k Ω e 10k Ω

Precisão: 400 Ω $\pm(1.0\% + 4 \text{ Dígitos})$

4k Ω ~400k Ω $\pm(1.5\% + 2 \text{ Dígitos})$

4M Ω $\pm(2.5\% + 3 \text{ Dígitos})$

40M Ω $\pm(3.5\% + 5 \text{ Dígitos})$

- Proteção de Sobrecarga: 250V DC/ 250V RMS AC.

Capacitância

Faixa: 40nF, 400nF, 4μF, 40μF, 400μF e 4mF

Resolução: 10pF, 100pF, 1nF, 10nF, 100nF e 1μF

Precisão: 40nF ±(5.0% + 20 Dígitos)

400nF~40μF ±(3.0% + 5 Dígitos)

400μF ±(4.0% + 10 Dígitos)

4mF ±(5.0% + 10 Dígitos)

- Proteção de Sobrecarga: 250V DC/ 250V RMS AC.

Frequência

Faixa: 10Hz a 100kHz

Resolução: 0.1Hz

Precisão: 10Hz~100kHz ±(1.5% + 2 Dígitos)

- Proteção de Sobrecarga: 250V DC/ 250V RMS AC.

- Sensibilidade: <50Hz=100V

50Hz a 400Hz =50V

410Hz a 100kHz=15V

Temperatura

Faixa: -20°C até 760°C/ -4°F até 1400°F

Resolução: 1°C

Precisão: -20°C~760°C ±(3.0% + 5°C)

-4°F~1400°F ±(3.0% + 9°F)

- Proteção de Sobrecarga: 36V DC/ 36V RMS AC.

- A especificação não inclui a precisão do termopar tipo K.

- Faixa de medição do termopar incluso: -20°C~300°C.

Continuidade

Resolução: 0.1Ω

Descrição: A buzina toca se a resistência medida for menor que 40Ω±10Ω.

- Proteção de Sobrecarga: 250Vrms em 15 segundos no máximo.

- Tensão Máxima de Circuito Aberto: 3.0V DC.

Diodo

Resolução: 1mV

Descrição: O display exibe o valor da queda de tensão aproximada do diodo

- Proteção de Sobrecarga: 250Vrms em 15 segundos no máximo.

- A corrente DC é de aproximadamente 0.3mA.

- A tensão reversa é de aproximadamente 3.0V.

Itens Inclusos

- Manual de Instruções
- Bolsa de Transporte
- Ponta de Prova (1 par)
- Termopar Tipo K
- Bateria 9V

Acessórios Opcionais / Reposição

- Ponta de Prova HK-7 (21N023)
- Ponta de Prova HK-24 (21N074)

Garantia

12 meses (consultar o manual do produto).

*Foto meramente ilustrativa. Especificações sujeitas a alterações sem aviso prévio.

HIKARI

Alicate Amperímetro

HA-3320



MANUAL DE INSTRUÇÕES

ÍNDICE

VISÃO GERAL	02
ACESSÓRIOS OU OPCIONAIS	02
INFORMAÇÕES DE SEGURANÇA	03
REGRAS PARA OPERAÇÃO SEGURA	04
SÍMBOLOS ELÉTRICOS INTERNACIONAIS	05
ESTRUTURA DO INSTRUMENTO	06
ESPECIFICAÇÕES GERAIS	07
OPERAÇÃO DAS MEDIDAS	08
A. Medidas de Corrente AC	08
B. Medidas de Corrente DC	09
C. Medidas de Tensão AC	10
D. Medidas de Tensão DC	10
E. Teste de linha viva sem contato (NCV)	10
F. Medida de Resistência	11
G. Medida de Capacitância	11
H. Medida de Frequência	11
I. Teste de Diodo	12
J. Medidas de Continuidade	12
K. Medidas de Temperatura	12
OPERAÇÃO DO MODO HOLD	13
OPERAÇÃO DO MODO PEAK HOLD	13
OPERAÇÃO DO MODO REL	14
ILUMINAÇÃO DO DISPLAY	14
ESPECIFICAÇÕES DE PRECISÃO	14
MANUTENÇÃO	17
A. Serviço Geral.....	17
B. Troca de Bateria.....	17
GARANTIA	18

VISÃO GERAL

Este manual de instruções cobre informações de segurança e cautelas. Por favor, leia as informações relevantes cuidadosamente e observe todas as **Advertências** e **Notas** rigorosamente.

Advertência

Para evitar choques elétricos e ferimentos pessoais, leia Informações de Segurança e Regras para Operação Segura cuidadosamente antes de usar o instrumento.

O Alicate Amperímetro HA-3320 (daqui em diante referido apenas como instrumento) diferencia-se pelo Display grande com iluminação de fundo, pelas Medidas de Tensão DC/AC, Corrente DC/AC, Capacitância, Temperatura, Frequência, Resistência e pelos Testes de Diodo e de Continuidade. Seu gabinete com formato anatômico e emborrachado proporciona maior ergonomia e acabamento superior.

Como características adicionais apresenta as funções Data Hold, Peak Hold, Max Hold, valor Relativo, NCV (Detecção de Linha viva sem contato), Auto Power Off e indicador de bateria fraca.

ACESSÓRIOS E OPCIONAIS

Observe abaixo os itens inclusos e opcionais (não inclusos):

Item	Descrição	Quantidade
1	Manual de Instruções	1 peça
2	Pontas de Prova	1 par
3	Termopar Tipo K	1 peça
4	Adaptador Termopar Tipo K	1 peça
5	Estojo	1 peça
6	Bateria (opcional)	1 peça

No caso da falta de algum componente ou que esteja danificado, entre em contato imediatamente com o revendedor.

INFORMAÇÕES DE SEGURANÇA

Este instrumento está de acordo com os padrões IEC1010: em grau de poluição 2, categoria de sobretensão CAT III 600V e dupla isolamento.

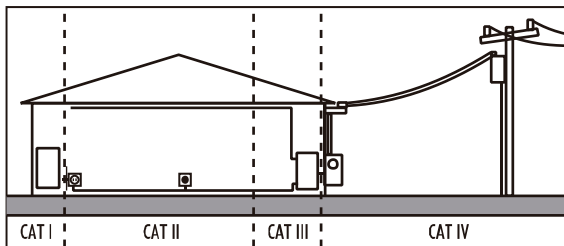

- **SEGURANÇA CAT I**

- Equipamentos eletrônicos protegidos.

- **SEGURANÇA CAT II**

- Ferramentas portáteis; domésticas e outras similares;
- Circuitos de ramificação longa e de saída.

- **SEGURANÇA CAT III**

- Barramentos e alimentador em fábricas (plantas industriais);
- Alimentadores e Circuitos de ramificação curta; Dispositivos para painel de distribuição;
- Tomadas e conectores com conexões curtas em relação à entrada da rede da companhia elétrica.

- **SEGURANÇA CAT IV**

- Medidores elétricos; equipamentos de proteção contra sobrecorrente primária;
- Linhas de baixa tensão do poste até a construção;
- Linhas aéreas para prédios separados.

- **Use o instrumento somente como especificado neste manual de instruções, caso contrário, a proteção proporcionada pelo instrumento pode ser comprometida.**

- **Neste manual, uma Advertência identifica condições e ações que podem expor o usuário a riscos ou podem danificar o instrumento ou o equipamento em teste.**

- **Uma Nota identifica as informações que o usuário deve prestar atenção especial.**

REGRAS PARA OPERAÇÃO SEGURA













Advertência

Para evitar possíveis choques elétricos ou ferimentos pessoais, e evitar possíveis danos ao instrumento ou ao equipamento em teste, siga as seguintes regras:

- Antes de usar o instrumento inspecione o gabinete. Não utilize o instrumento se estiver danificado ou o gabinete (ou parte do gabinete) estiver removido. Observe por rachaduras ou perda de plástico. Preste atenção na isolação ao redor dos conectores.
- Inspecione as pontas de prova contra danos na isolação ou metais expostos. Verifique as pontas de prova com relação à continuidade.
- Troque as pontas de prova danificadas por modelos idênticos ou de mesma especificação antes de usar o instrumento.
- Não aplique mais que a tensão especificada, marcada no instrumento, entre os terminais ou entre qualquer terminal e o terra.
- A chave rotativa deve ser posicionada corretamente e nenhuma mudança de posição deve ser feita durante a medida para evitar danos ao instrumento.
- Quando o instrumento estiver trabalhando com tensão efetiva maior que 60V DC ou 30V AC RMS, cuidado especial deve ser tomado devido ao perigo de choques elétricos.
- Utilize os terminais, função e faixa apropriados para a sua medida.
- Não utilize ou armazene o instrumento em ambientes de alta temperatura, umidade, explosivo, inflamável ou com fortes campos magnéticos. O desempenho do instrumento pode ser comprometido após molhado.
- Ao utilizar as pontas de prova, mantenha seus dedos atrás das barreiras de proteção.
- Desconecte a alimentação do circuito e descarregue todos os capacitores antes de testar resistência, continuidade, diodo ou corrente.
- Antes de medir corrente, verifique o fusível do instrumento e desligue a alimentação do circuito antes de conectar o instrumento ao circuito.
- Troque a bateria assim que o indicador de bateria apareça. Com uma bateria fraca, o instrumento pode produzir leituras falsas e resultar em choques elétricos e ferimentos pessoais.
- Remova as pontas de prova do instrumento e desligue-o antes de abrir o gabinete do instrumento.

- Quando efetuar reparos no instrumento utilize somente componentes idênticos ou equivalentes aos especificados.
- O circuito interno do instrumento não deve ser alterado para evitar danos ao instrumento e/ou algum acidente.
- Um pano macio com detergente neutro deve ser usado para limpar a superfície do instrumento. Nenhum produto abrasivo ou solvente deve ser usado para evitar que a superfície do instrumento sofra corrosão, danos ou acidentes.
- O instrumento é para uso interno.
- Em ambientes com fortes campos eletromagnéticos, o instrumento pode não operar nas condições normais.
- Por favor, retire a bateria quando o instrumento não for utilizado por muito tempo para evitar danos ao instrumento.
- Por favor, verifique a bateria constantemente, pois ela pode vazar quando tiver sido utilizada por algum tempo. Troque a bateria assim que o vazamento aparecer. O líquido da bateria danificará o instrumento.

SÍMBOLOS ELÉTRICOS INTERNACIONAIS

	AC (Corrente Alternada)		Bateria Fraca
	DC (Corrente Contínua)		Continuidade
	AC ou DC		Diodo
	Aterramento		Capacitância
	Dupla Isolação		Advertência. Refira-se ao Manual de Instruções

ESTRUTURA DO INSTRUMENTO

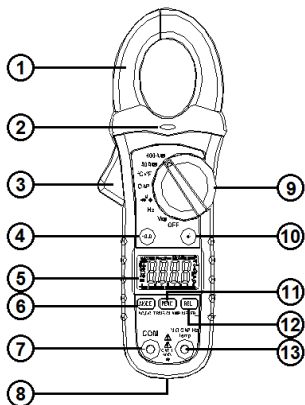

Display Digital

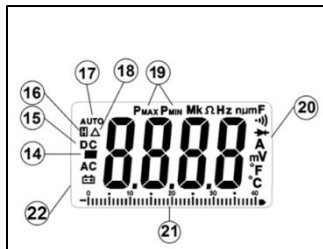

1. Garra de medição.
2. Indicador de medição NCV.
3. Alavanca para abertura da garra.
4. Tecla **HOLD**: Utilizada para congelamento da leitura.
5. Display de cristal líquido.
6. Tecla **MODE**: Utilizada para alternar entre AC/DC, Ohm/Diodo/Continuidade.
7. Terminal de Entrada **COM**: Entrada negativa para as medidas de tensão, resistência, frequência e corrente, e para os testes de diodo e continuidade, medidas de capacitância e temperatura.
8. Tampa da bateria.
9. Chave rotativa.
10. Tecla de Iluminação do display.
11. Tecla **PEAK**: Utilizada para verificar os valores máximo e mínimo em tensão e corrente.
12. Tecla **REL**: utilizada para medidas relativas.
13. Terminal de Entrada **VΩ \rightarrow •)))**: Entrada positiva para medidas de tensão, resistência e frequência, e para os testes de diodo, continuidade, capacitância e temperatura.

14.  : Indicador de valor negativo.
15. **AC DC**: AC (Tensão e Corrente Alternada) e DC (Tensão e Corrente Contínua).
16. Indicação da função **HOLD**.
17. Indicação de seleção automática de faixa.
18. Indicação de medida relativa.
19. Indicação de valor máximo e mínimo.
20. Indicação da escala de medição utilizada (**°C, °F, μ, m, V, A, K, M, Ω**)
21. Barra gráfica.
22. Indicação de bateria fraca.

ESPECIFICAÇÕES GERAIS

- Abertura da garra: aprox. 30mm
- Indicação de Sobrefaixa: é exibido "OL" no display.
- Contagem Máxima do Display: 4000 contagens (0000 ~ 3999) + BarGraph analógico de 41 segmentos.
- Taxa de Amostragem: Aprox. 2 vezes por segundo.
- Operação: 5°C a 40°C (41°F a 104°F)
- Armazenamento: -20°C a 60°C (-4°F a 140°F) a <80% de umidade relativa
- Umidade relativa: Máxima de 80% até 31°C (87°F), decaindo linearmente para 50% a 40°C (104°F)
- Altitude: Operação: 2000m.
- Tipo de Bateria: 1 x 9V (NEDA1604 ou 6F22 ou 006P).
- • Indicador de Bateria Fraca:  é exibido no display.
- Sobretensão: Categoria III 600V.
- Segurança / Conformidade: Sobretensão Categoria II, Grau de Poluição 2.
- Dimensões: 197(A) x 70(L) x 40(P) mm.
- Peso: Aproximadamente 270g

OPERAÇÃO DAS MEDIDAS

A. Medidas de Corrente AC

⚠ Advertência

Certifique-se que as pontas de prova estão desconectadas do instrumento antes de fazer as medições de corrente com a garra.

1. Posicione a chave rotativa na faixa de **400A ou 40A**.
2. Se a corrente a ser medida é desconhecida, selecione primeiro a faixa mais alta, então diminua se necessário.
3. Pressione a tecla **MODE** até que **AC** apareça no display.
4. Pressione a alavanca para abrir a garra. Coloque apenas um condutor dentro da garra para efetuar a medição.
O display irá mostrar o valor da leitura.

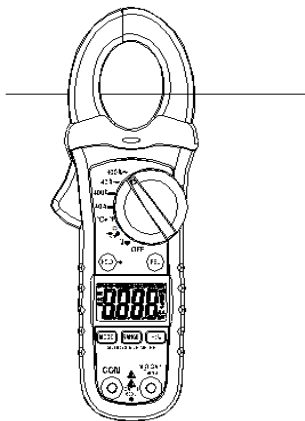

CORRETO

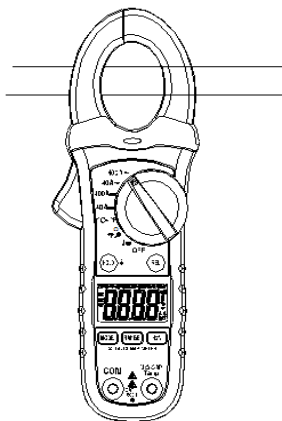

INCORRETO

B. Medidas de Corrente DC



Advertência

Certifique-se que as pontas de prova estão desconectadas do instrumento antes de fazer as medições de corrente com a garra.

1. Posicione a chave rotativa na faixa de **400A ou 40A**.
2. Se a corrente a ser medida é desconhecida, selecione primeiro a faixa mais alta, então diminua se necessário.
3. Pressione a tecla **MODE** até que **DC** apareça no display.
4. Pressione a alavanca para abrir a garra. Coloque apenas um condutor dentro da garra para efetuar a medição.
O display irá mostrar o valor da leitura.

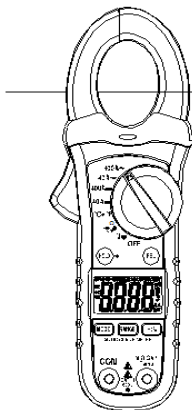

CORRETO

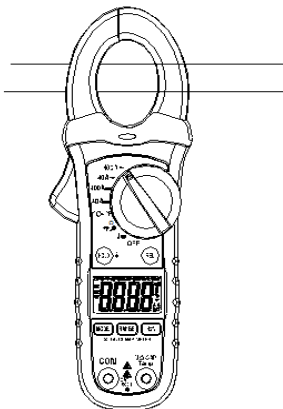

INCORRETO

NOTA:

- Para “zerar” o display, acione o **MODO RELATIVO (REL)** antes de efetuar uma medida.

C. Medidas de Tensão AC

1. Insira a ponta de prova preta no terminal negativo **COM**, e a vermelha no terminal positivo **V Ω Hz Temp.**
2. Posicione a chave rotativa na posição **V \sim** .
3. Pressione a tecla **MODE** até que **AC** apareça no display.
4. Conecte as pontas de prova em paralelo ao circuito a ser testado.

D. Medidas de Tensão DC

1. Insira a ponta de prova preta no terminal negativo **COM**, e a vermelha no terminal positivo **V Ω Hz Temp.**
2. Posicione a chave rotativa na posição **V $\overline{\sim}$** .
3. Pressione a tecla **MODE** até que **DC** apareça no display.
4. Conecte as pontas de prova em paralelo ao circuito a ser testado.

E. Teste de linha viva sem contato (NCV)



Advertência

Risco de choque elétrico. Antes do uso, sempre testar o detector de voltagem em um circuito alimentado conhecido para verificar a operação apropriada.

1. Aproxime a ponta da garra no condutor de fase ou a aproxime do pino vivo da tomada elétrica. A posição da chave rotativa neste caso é indiferente.
2. Se houver a presença de tensão AC, o indicador de medição NCV acenderá.

NOTA:

- *Os condutores dentro de um cabo de energia elétrica na maioria dos casos estão trançados. Para melhores resultados, aproxime a garra ao longo do cabo para garantir a melhor aproximação do condutor vivo.*

- *O detector é projetado para ter alta sensibilidade. Eletricidade estática ou outras fontes de energia podem eventualmente confundir o sensor. Esta é a operação normal do instrumento.*

F. Medidas de Resistência

1. Insira a ponta de prova preta no terminal negativo **COM**, e a vermelha no terminal positivo **V Ω Hz Temp**.
2. Posicione a chave rotativa na posição **Ω (•))**.
3. Pressione a tecla **MODE** até que a indicação **Ω** apareça no lado direito do display.
4. Conecte as pontas de prova em paralelo ao circuito a ser testado.
5. O display irá mostrar o valor da leitura.

G. Medidas de capacitância

1. Insira a ponta de prova preta no terminal negativo **COM**, e a vermelha no terminal positivo **V Ω Hz Temp**.
2. Posicione a chave rotativa na posição **CAP (→|)**.
3. Realize a medição em paralelo com o capacitor.



Advertência

Para evitar a possibilidade de choque elétrico, desconecte o circuito a ser testado da alimentação e descarregue todos os capacitores antes de realizar qualquer medição de capacitância. Remova as baterias e desconecte os cabos de força.

H. Medidas de frequência

1. Insira a ponta de prova preta no terminal negativo **COM**, e a vermelha no terminal positivo **V Ω Hz Temp**.
2. Posicione a chave rotativa na posição **Hz**.
3. Coloque as pontas de prova no circuito a ser testado.

I. Teste de diodo

1. Insira a ponta de prova preta no terminal negativo **COM**, e a vermelha no terminal positivo **V / Ω / Hz / Temp.**

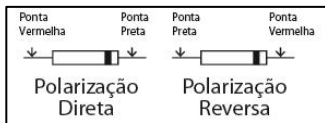

2. Posicione a chave rotativa na posição **► Ω •)))**.
3. Pressione a tecla **MODE** até que a indicação **►** apareça no lado direito do display.
4. Realize a medição em polarização direta e em polarização reversa para verificar o estado do componente.

NOTA:

- Para polarização direta, o display irá indicar de 0,4 a 0,7V e para polarização reversa "OL". Caso o componente esteja em curto, o display indicará tensão próxima de 0mV em ambas as polaridades e, caso esteja aberto, o display indicará "OL" em ambas as polaridades.

J. Teste de continuidade

1. Insira a ponta de prova preta no terminal negativo **COM**, e a vermelha no terminal positivo **V Ω Hz Temp.**
2. Posicione a chave rotativa na posição **► Ω •)))**.
3. Pressione a tecla **MODE** até que a indicação **•)))** apareça no lado direito do display.
4. Realize a medição em série com o componente ou condutor a ser testado.
5. Se a resistência for menor que 50 Ω , um tom será emitido.

K. Medida de Temperatura

1. Insira o conector do termopar no adaptador.
2. Insira o adaptador nos terminais **COM** e **V Ω Hz Temp.** Verificar a polaridade correta do termopar no adaptador e do adaptador nos terminais do instrumento.
3. Para alternar entre **°C** e **°F** pressione a tecla **MODE**.

OPERAÇÃO DO MODO HOLD



Advertência

Para evitar a possibilidade de choque elétrico, não utilize o modo Hold para determinar se os circuitos estão sem alimentação. O modo Hold não capturará leituras instáveis ou ruídos.

O Modo HOLD é uma função de congelamento de medição obtidas, aplicável a todas as funções de medida.

- Pressione **HOLD** para entrar no modo Hold.
- Pressione **HOLD** novamente para sair do modo Hold.
- No modo Hold, **HOLD** é mostrado no display.

OPERAÇÃO NO MODO PEAK HOLD

A função PEAK Hold captura os picos de tensão ou corrente. O instrumento consegue capturar picos positivos ou negativos com duração menor de 1 milissegundo.

1. Posicione a chave rotativa na medição de corrente ou tensão.
2. Pressione a tecla **MODE** para selecionar **AC** ou **DC**.
3. Aguarde alguns segundos até a medida no display estabilizar.
4. Pressione e segure a tecla **PEAK** até que “**CAL**” apareça no display. Este procedimento irá zerar a faixa selecionada.
5. Pressione a tecla **PEAK**. **Pmax** aparecerá no display.
6. O valor mostrado no display será atualizado toda vez que um pico positivo maior que o atual no display ocorrer.
7. Pressione a tecla **PEAK** novamente. **Pmin** aparecerá no display. O display agora irá mostrar o menor pico negativo registrado pelo instrumento.
8. Para sair do modo **PEAK**, pressione a tecla **PEAK** até que **Pmin** ou **Pmax** desapareçam do display.

Nota:



- Se a posição da chave rotativa for mudada após uma calibração, a mesma deverá ser realizada novamente para a nova função selecionada.

OPERAÇÃO REL

O modo **REL** é uma função relativa que pode ser usada em qualquer escala de medida.

1. Pressione a tecla **REL** para zerar o display. “**Δ**” aparecerá no display. A leitura no display passa a ser a leitura atual menos o valor gravado em “**Δ**”.
2. Para sair deste modo, pressione e segure a tecla **REL** até que a indicação **Δ** desapareça do display.

ILUMINAÇÃO DO DISPLAY

- Pressione a tecla  para ligar.
- Pressione a tecla  novamente para desligar.

ESPECIFICAÇÕES DE PRECISÃO

Precisão: \pm (a % leitura + b dígitos), garantido por 1 ano.

Temperatura de operação: $23^{\circ}\text{C} \pm 5^{\circ}\text{C}$. Umidade relativa: $< 75\%$.

As precisões são especificadas de 5% a 100% da faixa ou especificado de outra maneira.

Tensão

Função	Faixa	Resolução	Precisão
AC	400 mV	0.1mV	\pm (1% + 10 dígitos)
	4 V	0.001 V	
	40 V	0.01 V	
	400 V	0.1V	\pm (1.5% + 5 dígitos)
	600 V	1V	\pm (2% + 5 dígitos)
DC	400 mV	0.1mV	\pm (0.8% + 2 dígitos)
	4 V	0.001 V	\pm (1.5% + 2 dígitos)
	40 V	0.01 V	
	400 V	0.1V	
	600 V	1V	\pm (2% + 2 dígitos)

Observações:

- Impedância de Entrada 10M Ω .
- Proteção de Sobrecarga: 600V DC / AC.

Corrente

Função	Faixa	Resolução	Precisão
AC	40 A AC	0.01 A	$\pm (2.5\% + 8\text{dígitos})$
	400 A AC	0.1 A	$\pm (2.8\% + 5\text{dígitos})$
DC	40 A DC	0.01 A	$\pm (2.5\% + 5\text{dígitos})$
	400 A DC	0.1 A	$\pm (2.8\% + 5\text{dígitos})$

Observações:

- Proteção de Sobrecarga: 400A DC/AC (1 minuto máximo)

Resistência

Faixa	Resolução	Precisão	Proteção Sobrecarga
400 Ω	0.1 Ω	$\pm (1.0\% + 4 D)$	250V DC / AC
4k Ω	0.001k Ω	$\pm (1.5\% + 2 D)$	
40k Ω	0.01k Ω		
400k Ω	0.1k Ω		
4M Ω	0.001M Ω	$\pm (2.5\% + 3 D)$	
40M Ω	0.1M Ω	$\pm (3.5\% + 5 D)$	

Frequência

Faixa	Resolução	Precisão	Proteção Sobrecarga
10Hz a 100KHz	0.1Hz	$\pm(1.5\% + 2 D)$	250V DC / AC

Observações:

- Sensibilidade: <50Hz = 100V
50 a 400Hz = 50V
410Hz a 100KHz = 15V

Capacitância

Faixa	Resolução	Precisão
40nF	0.01nF	$\pm(5\% + 20 D)$
400nF	0.1nF	$\pm(3\% + 5 D)$
4 μ F	0.001 μ F	
40 μ F	0.01 μ F	
400 μ F	0.1 μ F	$\pm(4\% + 10 D)$
4mF	0.001mF	$\pm(5\% + 10 D)$

Temperatura

Faixa	Resolução	Precisão	Proteção Sobrecarga
-20 a 760°C	1°C	$\pm(3.0\% + 5 \text{ }^\circ\text{C})$	250V AC/DC
-4 a 1400°F	1°F	$\pm(3.0\% + 9^\circ\text{F})$	

Observação: Precisão não inclui termopar.

I. Teste de Diodo / Continuidade

Faixa	Resolução	Proteção sobrecarga
	0.001V	250V DC / AC

Observações:

- Tensão de Circuito Aberto: < 3V DC.
- Corrente de Teste: 0,3 mA.

Faixa	Resolução	Limiar	Proteção sobrecarga
	0.1V	< 35 Ω	250V DC / AC

Observação: Tensão de Circuito Aberto 3V DC (máximo).

MANUTENÇÃO

Esta seção fornece informações de manutenção básicas sobre a troca de bateria.



Advertência

Não tente reparar ou efetuar qualquer serviço em seu instrumento, a menos que esteja qualificado para tal tarefa e tenha em mente informações sobre calibração, testes de desempenho e manutenção.

Para evitar choque elétrico ou danos ao instrumento, não deixe entrar água dentro do instrumento.

A. Serviço Geral

- Periodicamente limpe o gabinete com pano macio umedecido em detergente neutro. Não utilize produtos abrasivos ou solventes.
- Limpar os terminais com cotonete umedecido em detergente neutro quando a sujeira ou a umidade estiverem afetando as medidas.
- Desligue o instrumento quando este não estiver em uso.
- Retire a bateria quando não for utilizar o instrumento por muito tempo.
- Não utilize ou armazene o instrumento em locais úmidos, com alta temperatura, explosivos, inflamáveis e fortes campos magnéticos.

B. Troca de Bateria



Advertência

Para evitar falsas leituras, que podem levar a um possível choque elétrico ou ferimentos pessoais, troque a bateria assim que o indicador de bateria fraca aparecer.

Assegure-se de que as pontas de prova estejam desconectadas do circuito em teste antes de abrir o instrumento.

Para trocar a bateria:

1. Remova o parafuso na tampa traseira do instrumento.
2. Abra o compartimento da bateria.
3. Substitua a bateria de 9V por uma equivalente (verificar especificações gerais).
4. Monte novamente o instrumento.

GARANTIA DO PRODUTO

1. O prazo de garantia deste produto é de 12 meses.
2. O período de garantia é contado a partir da data da emissão da nota fiscal de venda da Unicoba ou do seu revendedor. Dentro do período de garantia, o produto com defeito deve ser encaminhado à rede de assistência técnica autorizada da Unicoba para avaliação técnica.
3. Antes de usar ou ligar este produto, leia e siga as instruções contidas neste manual. Em caso de dúvidas, entre em contato com o suporte técnico da Hikari pelo telefone (11) 5070-1717 ou via e-mail através do suporte@unicoba.net.
4. Este produto é garantido contra defeitos de fabricação dentro de condições normais de uso, conservação e manutenção.
5. Ao encaminhar qualquer produto à Unicoba ou rede autorizada, o cliente deverá apresentar a nota fiscal de compra com a devida identificação do produto e número de série.
6. As despesas de frete e seguro de envio e retorno são de responsabilidade do cliente ou empresa contratante.
7. Situações não cobertas por esta Garantia:
 - a. Desgaste no acabamento, partes e/ou peças danificadas por uso intenso ou exposição a condições adversas e não previstas (intempérie, umidade, maresia, frio e calor intensos);
 - b. Danos causados durante o transporte ou montagem e desmontagem de produto não realizados/executados pela empresa;
 - c. Mau uso, esforços indevidos ou uso diferente daquele proposto pela empresa para cada produto. Defeitos ou desgastes causados por uso institucional para os produtos que não forem explicitamente indicados para esse fim;
 - d. Problemas causados por montagem em desacordo com o manual de instruções, relacionados a adaptações ou alterações realizadas no produto;
 - e. Problemas relacionados a condições inadequadas do local onde o produto foi instalado, presença de umidade excessiva, paredes pouco resistentes, etc.;
 - f. Maus tratos, descuido, limpeza ou manutenção em desacordo com as instruções deste manual;
 - g. Danos causados por acidentes, quedas e/ou sinistros.

HIKARI

Tel (11) 5070-1700 Fax (11) 5070-1724
hikari@unicoba.com.br
www.hikariferramentas.com.br

Fotos meramente ilustrativas. Especificações sujeitas a alterações sem aviso prévio.



Após o uso, as pilhas/baterias deverão ser entregues ao estabelecimento comercial ou à rede de assistência técnica autorizada, conforme Resolução Conama 401/2008. Se descartadas inadequadamente podem causar danos à saúde e ao meio ambiente.



REPÚBLICA FEDERATIVA DO BRASIL
CADASTRO NACIONAL DA PESSOA JURÍDICA

NÚMERO DE INSCRIÇÃO 68.514.900/0002-71 FILIAL	COMPROVANTE DE INSCRIÇÃO E DE SITUAÇÃO CADASTRAL	DATA DE ABERTURA 26/06/2018
NOME EMPRESARIAL INFODATAS COMERCIO DE PRODUTOS ELETROELETRONICOS E SERVICOS LTDA		
TÍTULO DO ESTABELECIMENTO (NOME DE FANTASIA) *****	PORTE ME	
CÓDIGO E DESCRIÇÃO DA ATIVIDADE ECONÔMICA PRINCIPAL 47.51-2-01 - Comércio varejista especializado de equipamentos e suprimentos de informática		
CÓDIGO E DESCRIÇÃO DAS ATIVIDADES ECONÔMICAS SECUNDÁRIAS 43.22-3-02 - Instalação e manutenção de sistemas centrais de ar condicionado, de ventilação e refrigeração 45.30-7-03 - Comércio a varejo de peças e acessórios novos para veículos automotores 46.42-7-02 - Comércio atacadista de roupas e acessórios para uso profissional e de segurança do trabalho 46.49-4-99 - Comércio atacadista de outros equipamentos e artigos de uso pessoal e doméstico não especificados anteriormente 47.42-3-00 - Comércio varejista de material elétrico 47.44-0-03 - Comércio varejista de materiais hidráulicos 47.52-1-00 - Comércio varejista especializado de equipamentos de telefonia e comunicação 47.53-9-00 - Comércio varejista especializado de eletrodomésticos e equipamentos de áudio e vídeo 47.54-7-01 - Comércio varejista de móveis 47.55-5-02 - Comercio varejista de artigos de armarinho 47.55-5-03 - Comercio varejista de artigos de cama, mesa e banho 47.56-3-00 - Comércio varejista especializado de instrumentos musicais e acessórios 47.59-8-01 - Comércio varejista de artigos de tapeçaria, cortinas e persianas 47.59-8-99 - Comércio varejista de outros artigos de uso pessoal e doméstico não especificados anteriormente 47.61-0-03 - Comércio varejista de artigos de papelaria 47.63-6-01 - Comércio varejista de brinquedos e artigos recreativos 47.63-6-02 - Comércio varejista de artigos esportivos 47.63-6-04 - Comércio varejista de artigos de caça, pesca e camping 47.81-4-00 - Comércio varejista de artigos do vestuário e acessórios 47.82-2-01 - Comércio varejista de calçados		
CÓDIGO E DESCRIÇÃO DA NATUREZA JURÍDICA 206-2 - Sociedade Empresária Limitada		
LOGRADOURO ROD GOVERNADOR MARIO COVAS	NÚMERO 256	COMPLEMENTO KM 280
CEP 29.157-100	BAIRRO/DISTRITO PADRE MATHIAS	MUNICÍPIO CARIACICA
UF ES	ENDEREÇO ELETRÔNICO CONTABIL@CONTABILIS.CNT.BR	
TELEFONE (27) 3211-6363 / (27) 3211-6364		
ENTE FEDERATIVO RESPONSÁVEL (EFR) *****		
SITUAÇÃO CADASTRAL ATIVA	DATA DA SITUAÇÃO CADASTRAL 26/06/2018	
MOTIVO DE SITUAÇÃO CADASTRAL		
SITUAÇÃO ESPECIAL *****	DATA DA SITUAÇÃO ESPECIAL *****	

Aprovado pela Instrução Normativa RFB nº 1.863, de 27 de dezembro de 2018.

Emitido no dia **18/09/2019** às **10:35:37** (data e hora de Brasília).

Página: **1/2**



REPÚBLICA FEDERATIVA DO BRASIL
CADASTRO NACIONAL DA PESSOA JURÍDICA

NÚMERO DE INSCRIÇÃO 68.514.900/0002-71 FILIAL	COMPROVANTE DE INSCRIÇÃO E DE SITUAÇÃO CADASTRAL	DATA DE ABERTURA 26/06/2018	
NOME EMPRESARIAL INFODATAS COMERCIO DE PRODUTOS ELETROELETRONICOS E SERVICOS LTDA			
CÓDIGO E DESCRIÇÃO DAS ATIVIDADES ECONÔMICAS SECUNDÁRIAS 47.89-0-07 - Comércio varejista de equipamentos para escritório 47.89-0-08 - Comércio varejista de artigos fotográficos e para filmagem 95.11-8-00 - Reparação e manutenção de computadores e de equipamentos periféricos 95.12-6-00 - Reparação e manutenção de equipamentos de comunicação			
CÓDIGO E DESCRIÇÃO DA NATUREZA JURÍDICA 206-2 - Sociedade Empresária Limitada			
LOGRADOURO ROD GOVERNADOR MARIO COVAS	NÚMERO 256	COMPLEMENTO KM 280	
CEP 29.157-100	BAIRRO/DISTRITO PADRE MATHIAS	MUNICÍPIO CARIACICA	UF ES
ENDEREÇO ELETRÔNICO CONTABIL@CONTABILIS.CNT.BR	TELEFONE (27) 3211-6363 / (27) 3211-6364		
ENTE FEDERATIVO RESPONSÁVEL (EFR) *****			
SITUAÇÃO CADASTRAL ATIVA		DATA DA SITUAÇÃO CADASTRAL 26/06/2018	
MOTIVO DE SITUAÇÃO CADASTRAL			
SITUAÇÃO ESPECIAL *****		DATA DA SITUAÇÃO ESPECIAL *****	

Aprovado pela Instrução Normativa RFB nº 1.863, de 27 de dezembro de 2018.

Emitido no dia **18/09/2019** às **10:35:37** (data e hora de Brasília).

Página: **2/2**

Simplex Nacional - Consulta Optantes

Data da consulta: 22/05/2019

Identificação do Contribuinte - CNPJ Matriz

CNPJ : **68.514.900/0001-90**

A opção pelo Simples Nacional e/ou SIMEI abrange todos os estabelecimentos da empresa

Nome Empresarial : **INFODATAS COMERCIO DE PRODUTOS ELETROELETRONICOS E SERVICOS LTDA**

Situação Atual

Situação no Simples Nacional : **Optante pelo Simples Nacional desde 01/07/2007**

Situação no SIMEI: **NÃO optante pelo SIMEI**

Períodos Anteriores

Opções pelo Simples Nacional em Períodos Anteriores: **Não Existem**

Opções pelo SIMEI em Períodos Anteriores: **Não Existem**

Agendamentos (Simples Nacional)

Agendamentos no Simples Nacional: **Não Existem**

Eventos Futuros (Simples Nacional)

Eventos Futuros no Simples Nacional: **Não Existem**

Eventos Futuros (SIMEI)

Eventos Futuros no SIMEI: **Não Existem**